

NECCHI

Manuel d'instruction

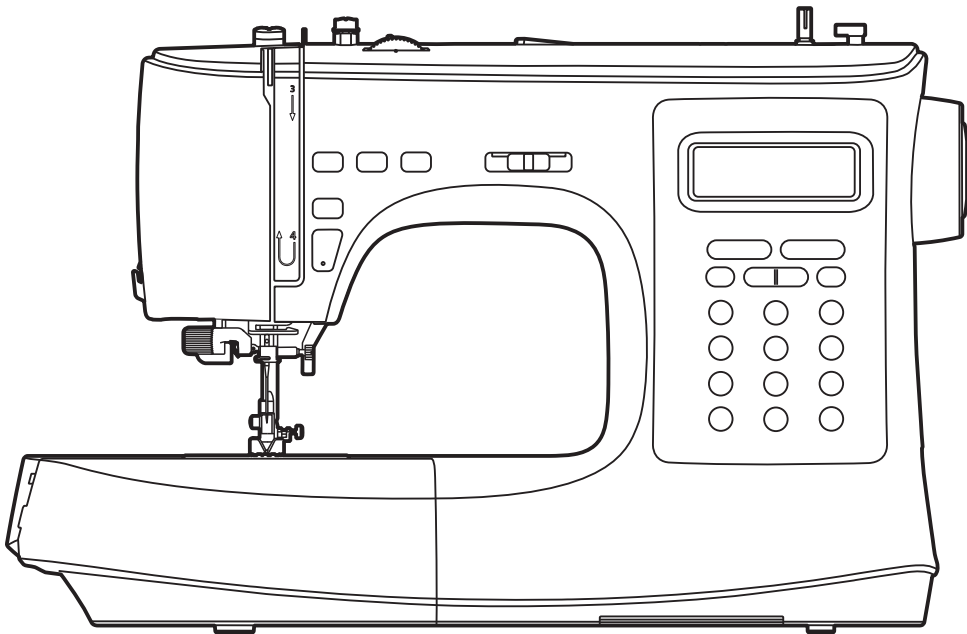

NC-103D



NecchiAIO

Enjoy your Necchi time!



Consignes de sécurité importantes

Lors de l'utilisation d'un appareil électrique, il est recommandé de toujours respecter les consignes fondamentales de sécurité ; notamment :

Lire toutes les instructions avant d'utiliser cette machine à coudre.

DANGER - Pour réduire le risque de choc électrique :

1. Ne jamais laisser un appareil électrique sans surveillance lorsqu'il est branché.
2. Toujours débrancher cet appareil de la prise électrique immédiatement après utilisation et avant le nettoyage.

AVERTISSEMENT - Pour réduire le risque de brûlures, d'incendie, de choc électrique ou de blessures corporelles :

1. Lire attentivement les instructions avant d'utiliser la machine.
2. Conserver les instructions de service à un endroit approprié près de la machine et les remettre au nouveau propriétaire en cas de cession.
3. Utiliser la machine uniquement dans des lieux secs.
4. Ne jamais laisser la machine sans surveillance avec des enfants ou des personnes âgées à proximité, car ils pourraient ne pas être conscients des risques encourus.
5. Cet appareil peut être utilisé par des enfants âgés d'au moins 8 ans et par des personnes aux capacités physiques, sensorielles ou mentales réduites ou sans expérience et connaissances, à condition qu'ils soient supervisés ou aient été formés à l'utilisation sûre de l'appareil et comprennent les risques encourus.
6. Interdiction de laisser des enfants jouer avec l'appareil.
7. Le nettoyage et l'entretien par l'utilisateur ne doivent en aucun cas être effectués par des enfants sans surveillance.
8. Pour effectuer un travail sur la machine, notamment changer d'aiguille, enfiler le fil sur la machine, changer le pied, etc., s'assurer de toujours la mettre hors service.
9. Toujours débrancher la machine lorsqu'elle est laissée sans surveillance afin d'éviter toute blessure par une commutation par inadvertance de la machine.
10. Toujours débrancher la machine pour un remplacement d'ampoule ou la réalisation de la maintenance (huilage, nettoyage).
11. Ne pas utiliser la machine lorsqu'elle est mouillée ou dans un environnement exposé à l'humidité.

12. Ne jamais tirer sur le cordon pour débrancher la machine, tirer sur la surface de préhension.
13. Si l'ampoule à LED est endommagée ou cassée, la faire remplacer par le fabricant ou son service après-vente, ou encore par une personne possédant une qualification similaire, afin d'éviter tout risque.
14. Ne jamais rien placer sur la pédale.
15. Ne jamais utiliser la machine en cas d'obstruction des orifices de ventilation. Maintenir les orifices de ventilation et la pédale de la machine exempts de poussière, de peluche et de résidus.
16. La machine ne doit être utilisée qu'avec la commande au pied prévue à cet effet, afin d'éviter tout risque. Si la commande au pied est endommagée ou cassée, la faire remplacer par le fabricant, ou son service après-vente technicien ou une personne présentant une qualification similaire.
17. Le niveau de pression acoustique lors du fonctionnement normal est inférieur à 75 dB (A).
18. Ne pas jeter les appareils électriques dans les ordures ménagères, utiliser les installations de collecte dédiés.
19. Contacter les autorités locales pour les informations concernant les systèmes de collecte disponibles.
20. Si les appareils électriques sont jetés dans des décharges ou des dépotoirs, des substances dangereuses peuvent s'infiltrer dans les eaux souterraines et entrer dans la chaîne alimentaire, portant ainsi atteinte à la santé et au bien-être.
21. Lors du remplacement de vieux appareils par de nouveaux, le détaillant est légalement obligé de reprendre gratuitement l'ancien appareil pour le mettre au rebut.

CONSERVER LES PRÉSENTES INSTRUCTIONS

Cette machine à coudre est uniquement destinée à un usage domestique.

S'assurer que la machine à coudre est utilisée dans la plage de température entre 5 °C et 40 °C.

Si la température est trop basse, la machine peut ne pas fonctionner normalement.

Pour transporter la machine à coudre, tenez la poignée de transport avec votre main et soutenez la machine à coudre de l'autre main.

Contenu

Introduction à la machine

Principales pièces de la machine.....	1
Accessoires	2
Inclus	2
Branchement de la machine à la source d'alimentation	3
Pédale	3
Couture sans pédale.....	3

Configuration de la machine

Boîtier rallonge / Boîte à accessoires.....	5
Bras libre	5
Positions du pied presseur.....	5
Comment installer la table d'extension.....	6
Réglage de la pression du pied-presseur.....	6
Embobiner le fil inférieur sur la canette.....	7
Installation de la canette	9
Enfilage de fil supérieur	10
Remonter le fil de canette	13
Remplacement de l'aiguille.....	14
Sélection d'aiguille/tissu/fil	15
Remplacement du pied-de-biche.....	16
Lever le pied-de-biche	16
Fixer le pied-de-biche	16
Retirer et insérer le support de pied-de-biche.....	16
Insérer le guide de bord/de piquage	16
Comment monter ou descendre les griffes d'entraînement.....	17
Tension du fil	18

Instruction

Écran LCD.....	20
Touches de fonctionnement.....	21
Comment choisir votre motif.....	27
Boutons mémoire	28
Programme de mémoire.....	29
Combinaison de points	29
Rappel de points mémorisés	30
Insertion de points.....	30
Modification de points	31
Effacer les points	31
Répéter le réglage.....	32

Tableau de points

Tableau de point.....	34
Points usuels/classiques	34
Groupe de points groupe	34
Alphabet baton – Groupe	36
Alphabet manuscript - Groupe	36

Bases de la couture

Point droit	38
Changer la position de l'aiguille	38
Point en zigzag	39
Commencer à coudre	40
Conseils utiles	42
Couture en marche arrière	42
Couture de courbes	42
Couture des angles	43
Couture de tissus extensibles	43
Couture de tissus fins	43
Couture de tissu lourd	44

Points utiles

Point élastique	46
Point élastique droit	46
Point élastique zigzag	46
Couture de tissus extensibles et de bande élastique	47
Point de surjet	48
Utilisation du pied universel	48
Utilisation du pied pour surfilage	48
Ourlet invisible	49
Point de boutonnière	50
Confection d'une boutonnière sur des tissus extensibles	52
Point d'armature	53
Point de reprisage	54
Point d'œillet	56
Couture des boutons	57
Insertion de fermeture à glissière	58
Insertion d'une fermeture à glissière centrée	58
Insérer une fermeture à glissière latérale	59
Couture de point de bourdon	60
Fronces	61
Tissu froncé	61
Pour froncer et coudre le tissu froncé en une seule étape	61
Smocking	62
Raccommodage, broderie et monogramme en mouvement libre	63
Préparation à la broderie et monogrammes	63
Raccommodage	64
Broderie	64
Monogrammes	64
Piquage	65
Utilisation du guide de bord/de piquage	65
Jonction des pièces de tissu	65
Points de patchwork	66
Applique	67
Point de chausson	67
Point de feston	68
Bord de feston	68
Ourlet festonné	68

Pied pour pose de cordon décoratif	69
Cordon simple	69
Cordon triple	69
Pied ourleur	70
Double aiguille	71

Maintenance et dépannage

Maintenance	74
Comment nettoyer le logement canette.....	74
Nettoyer la surface de la machine	74
Fonction d'avertissement	75
Avertissement sonore	75
Guide de dépannage.....	76



Introduction à la machine

Principales pièces de la machine

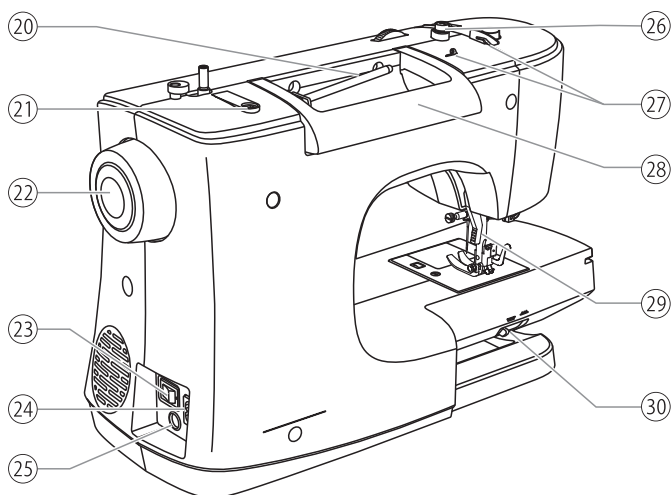
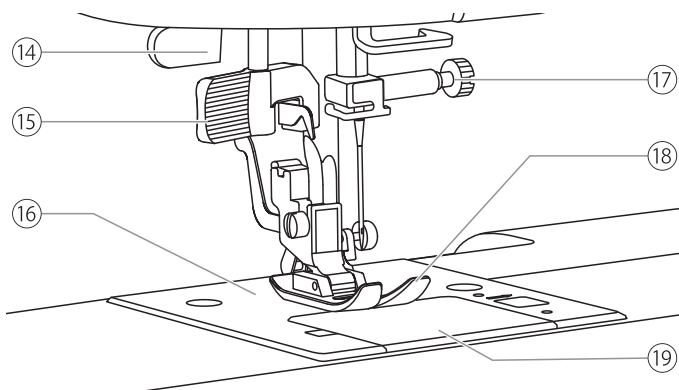
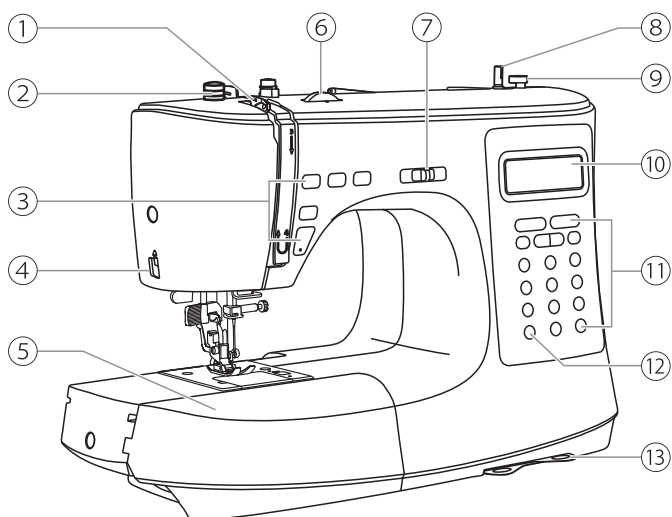

- ① Releveur de fil
- ② Bouton de pression du pied
- ③ Touches de démarrage marche/arrêt
- ④ Coupe-fil
- ⑤ Table couture, boîte accessoires
- ⑥ Bouton de réglage de la tension du fil
- ⑦ Curseur de réglage de la vitesse
- ⑧ Bobineur de canette
- ⑨ Arrêteur canette
- ⑩ Écran LCD
- ⑪ Touche menu de points
- ⑫ Touches de fonctionnement
- ⑬ Lexique des points
- ⑭ Push de boutonnière
- ⑮ Enfile-aiguille
- ⑯ Plaque à aiguille
- ⑰ Vis de serrage d'aiguille
- ⑱ Pied presseur
- ⑲ Couverture canette
- ⑳ Tige horizontale bobine
- ㉑ Second emplacement tige
- ㉒ Volant
- ㉓ Alimentation
- ㉔ On/off bouton
- ㉕ Prise connection de la pédale
- ㉖ Guide-fil pour bobinage de canette
- ㉗ Guide-fil
- ㉘ Poignée
- ㉙ Levier de pied-de-biche
- ㉚ Levier pour monter/ descendre les griffes d'entraînement

Accessoires

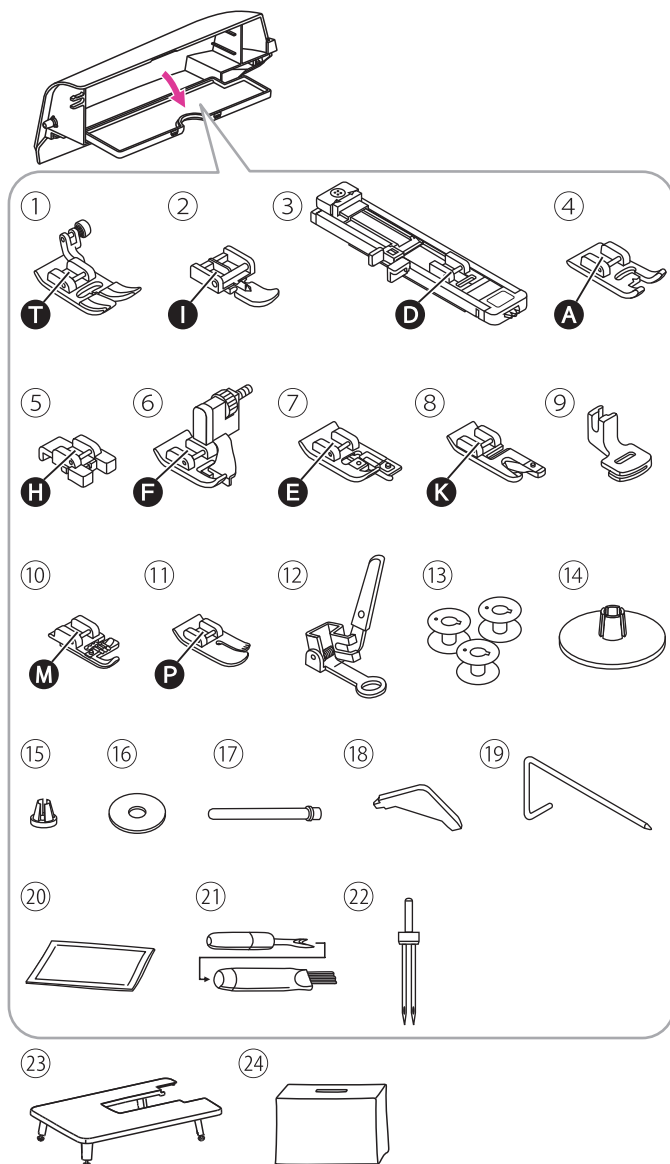

La plupart des accessoires sont rangés dans la boîte d'accessoires. Le pied de boutonnière électronique, le pied double entraînement, la table d'extension et la couverture souple se trouvent à côté de la mousse de polystyrène d'emballage.

❖ Inclus

- ① Pied universel (déjà installé)
- ② Pied pour fermeture-éclair
- ③ Pied traineau boutonnière
- ④ Pied point bourdon
- ⑤ Pied pose bouton
- ⑥ Pied point invisible
- ⑦ Pied pour surfilage
- ⑧ Pied ourleur
- ⑨ Pied fronceur
- ⑩ Pied pose cordon
- ⑪ Pied matellassage/quilting
- ⑫ Pied repriser piqué libre
- ⑬ Canettes
- ⑭ Bloc bobine grand
- ⑮ Bloc bobine petit
- ⑯ Feutrine
- ⑰ Tige supplémentaire pour bobine
- ⑱ Tournevis en L
- ⑲ Guide quilting
- ⑳ Aiguilles
- ㉑ Pinceau, découseur
- ㉒ Double aiguille
- ㉓ Pied double entraînement
- ㉔ Table d'extension
- ㉕ Housse de protection plastique

Branchement de la machine à la source d'alimentation

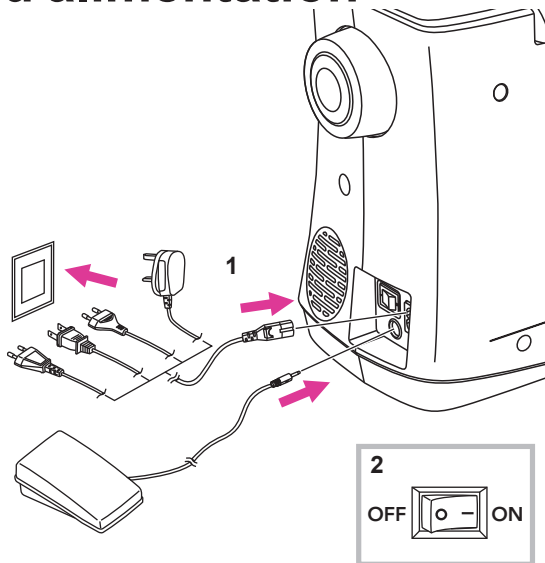

⚠ Attention

Assurez-vous toujours que la machine est débranchée et que l'interrupteur principal est en position arrêt ("O") lorsque la machine n'est pas utilisée et avant de monter ou de démonter l'un de ses éléments.

Avant de raccorder la machine au courant électrique, assurez-vous que la tension indiquées sur la machine correspondent à la source électrique.

Placez la machine sur une surface stable.

1. Branchez la machine à une prise secteur comme illustré.
2. Mettez l'interrupteur principal en position marche.

La lampe de couture s'allume lorsque l'interrupteur principal est en position marche.

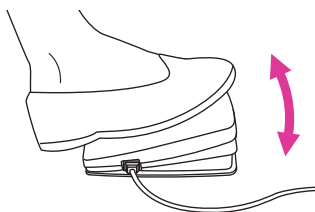

❖ Pédale

La machine à coudre étant éteinte, insérez la fiche de la pédale dans le connecteur de la machine.

Démarrez la machine et appuyez doucement sur la pédale pour commencer à coudre. Arrêtez d'appuyer sur la pédale pour que la machine arrête de coudre.

❖ Couture sans pédale

Appuyer sur le bouton marche/arrêt pour démarrer la machine. Ajuster la vitesse avec le curseur. Arrêter la machine en appuyant à nouveau sur le bouton marche/arrêt.



Configuration de la machine

Boîtier rallonge / Boite à accessoires

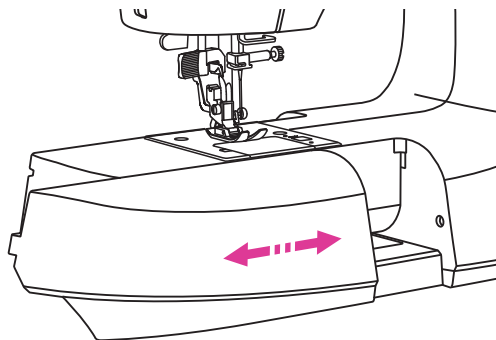

Maintenir le boîtier horizontalement, puis tirer vers la gauche pour le retirer de la machine.

Fixer le boîtier puis le pousser vers la droite pour le remettre.

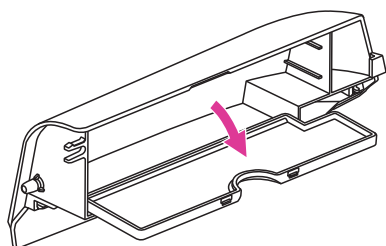

Le boîtier sert également de boîte pour le rangement des accessoires.

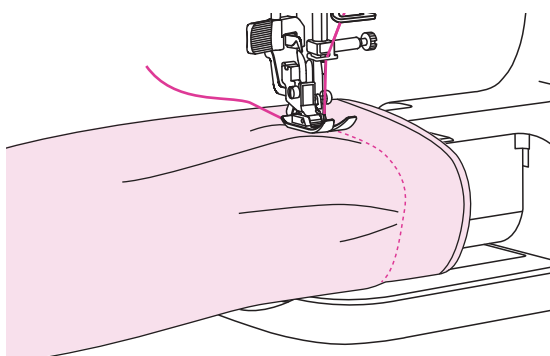

❖ Bras libre

Le bras libre est indispensable pour certains travaux de couture en tubulaires, comme les ourlets de pantalons et les bas de manches.

Positions du pied presseur

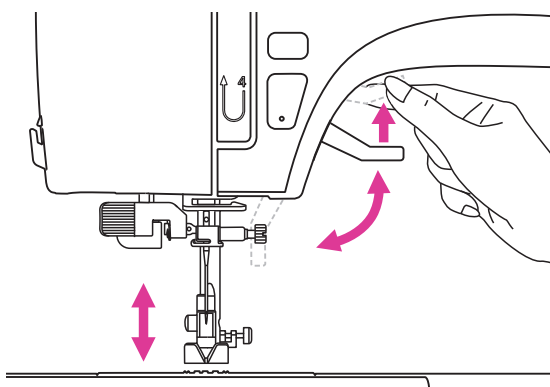

À l'aide du levier, le pied de biche peut se mettre en haut ou en bas.

Lors de la couture de tissus en couches multiples ou épais, le pied-de-biche peut être remonté plus haut manuellement pour laisser suffisamment d'espace afin de placer l'ouvrage sous le pied presseur.

Remarque

L'aiguille doit toujours être dans sa position la plus haute.

Comment installer la table d'extension

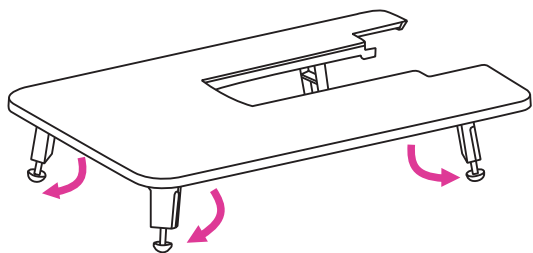

Tirez la table de couture et la boîte d'accessoires vers la gauche pour les sortir.

Suivez la direction de la flèche et déployez les pattes de la table d'extension.

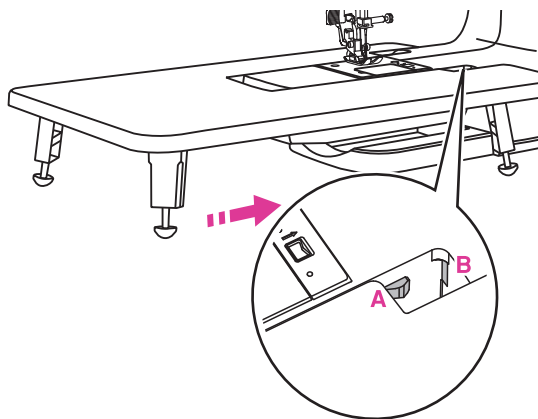

Insérez la pièce (A) de la table d'extension dans la pièce (B) de la machine.

Réglage de la pression du pied-presseur

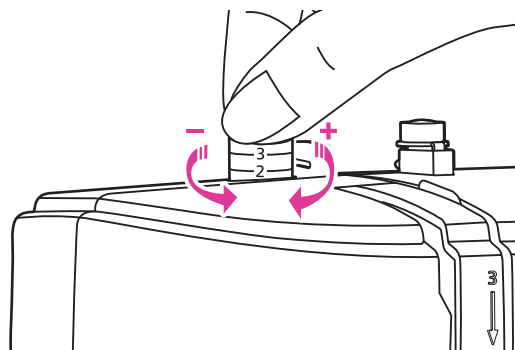

Le bouton de réglage se situe sur le haut de la machine à gauche.

La pression de pied-de-biche de la machine a été préréglée et ne requiert aucun réglage particulier pour la couture générale.

Le réglage de base est sur 2.

Pour coudre avec du tissu très fin, réduisez la pression en tournant le bouton dans le sens anti-horaire.

Attention si vous continuez à tourner le cadran, il pourrait se retirer, dans ce cas, tournez simplement la vis dans le sens des aiguilles d'une montre pour la replacer.

Pour un tissu épais, augmentez la pression en le tournant dans le sens des aiguilles d'une montre. Une fois que le bouton atteint la ligne 3, il est au maximum, veuillez ne plus tourner.

Embobiner le fil inférieur sur la canette

Veillez suivre l'ordre numéroté et voir les illustrations correspondantes ci-dessous.

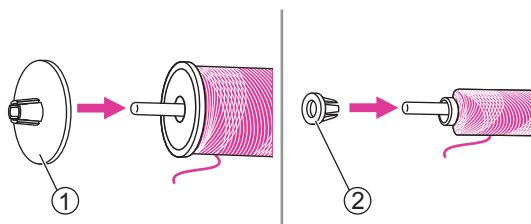
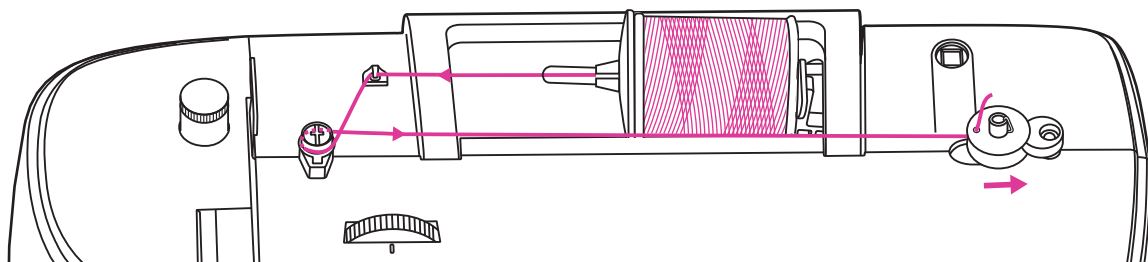

1. Placer le fil et le maintien bobine sur le support de bobine. Pour une meilleure qualité de couture, choisir le meilleur maintien de bobine adapté à la taille de la bobine.

- ① Grand maintien de bobine
- ② Petit maintien de bobine

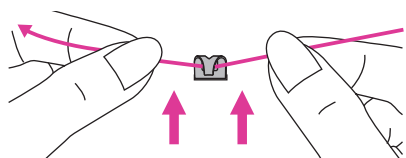

2. Tirer le fil de la bobine et le placer dans le guide de fil supérieur.

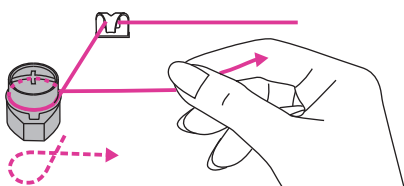

3. Enrouler le fil dans le sens horaire autour du bloc de tension de l'enrouleur de canette.

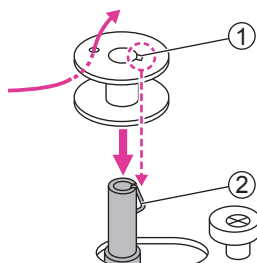

4. Placer l'extrémité du fil dans l'un des trous intérieurs comme illustré et placer la canette vide sur le support canette. Puis, aligner la rainure avec le ressort.

- ① Rainure
- ② Ressort du support canette.



5. Pousser la canette vers la droite. Lorsque le support canette est poussé vers la droite, l'icône de bobinage s'affiche sur l'écran et un signal sonore vous averti.

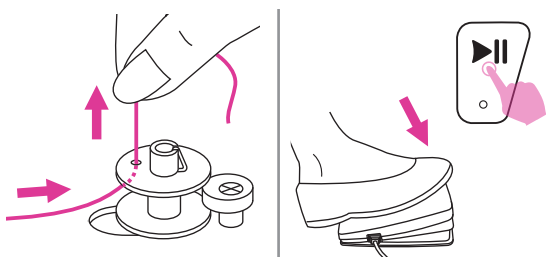

6. Tenir l'extrémité du fil bien fermement. Actionner la commande au pied (uniquement en mode de couture) ou appuyer longuement sur la touche marche/arrêt pour démarrer le bobinage de la canette.

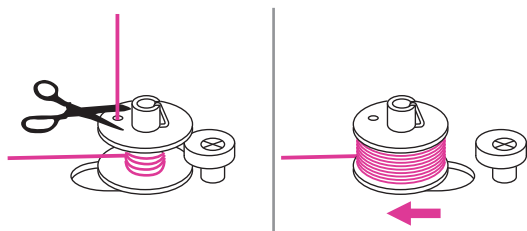

7. Une fois que la canette a effectué quelques tours, arrêter la machine et couper le fil près du trou de la bobine. Continuer à enrouler le fil autour de la canette jusqu'à ce qu'elle soit pleine. Une fois que la canette est pleine, elle tourne lentement. Relâcher la commande au pied ou appuyer sur le touche marche/arrêt pour arrêter la machine, puis pousser le support canette vers la gauche.

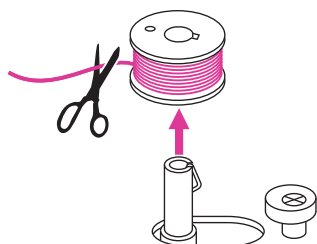

8. Couper le fil, puis retirer la canette.

Remarque

Lorsque le support canette est poussée vers la droite, elle est en mode Bobinage de canette, la machine n'est pas autorisée à coudre, le volant ne pourra pas tourner. Pour commencer la couture, repousser la broche de l'enrouleur vers la gauche.

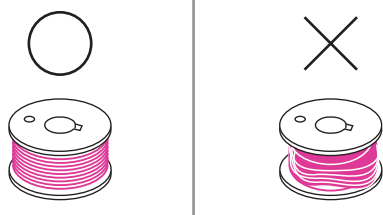

Remarque

Utiliser une canette qui a été correctement enroulée avec le fil, dans le cas contraire l'aiguille pourrait casser ou la tension de fil sera incorrecte.

Installation de la canette

⚠ Attention

Eteindre la machine lors de cette action.

Avant d'insérer la canette, relevez le pied presseur et l'aiguille.

Ensuite, ouvrir le logement canette en poussant le bouton 1 vers la droite pour ouvrir le couvercle transparent.

① Bouton d'ouverture

Insérez la canette dans son logement avec le fil dans le sens antihoraire (flèche).

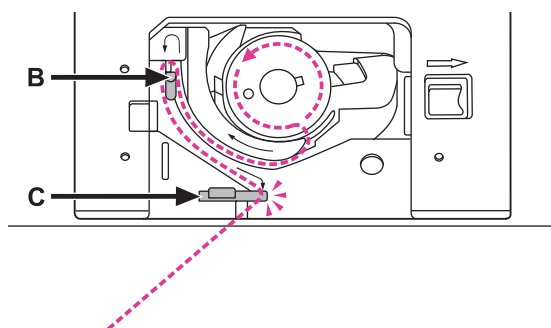
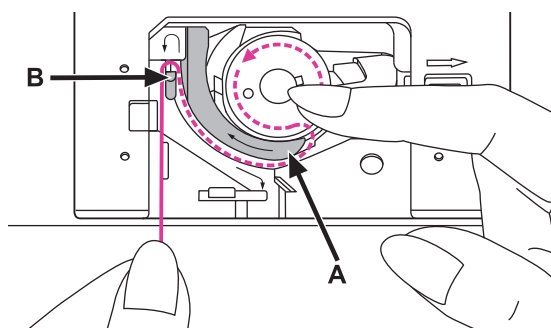
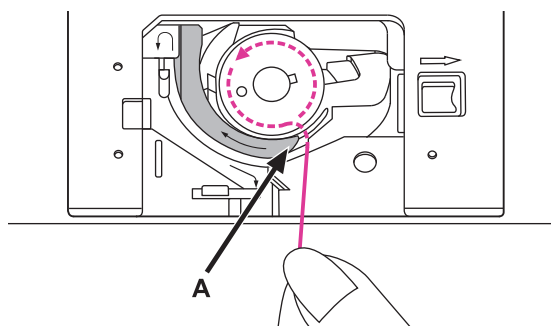
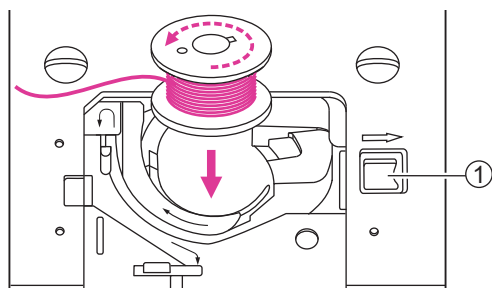

Tirez sur le fil à travers la rainure (A).

Tenez fermement avec un doigt la partie supérieure de la canette. Passez le fil sur les points indiqués par les flèches dans le guide du fil de la platine de couture, du point (A) au point (B).

Tirez le fil en suivant les repères indiqués par les flèches dans le guide du fil de la platine de couture, du point (B) au point (C).

Pour couper l'excès de fil, passez-le sur le coupe-fil (C).

Refermez le couvercle du logement de la canette.

Enfilage de fil supérieur

Veillez suivre l'ordre numéroté et voir les illustrations correspondantes ci-dessous. Il est important de réaliser correctement l'enfilage pour obtenir une couture de qualité. Dans le cas contraire, plusieurs problèmes pourraient survenir.

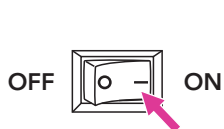
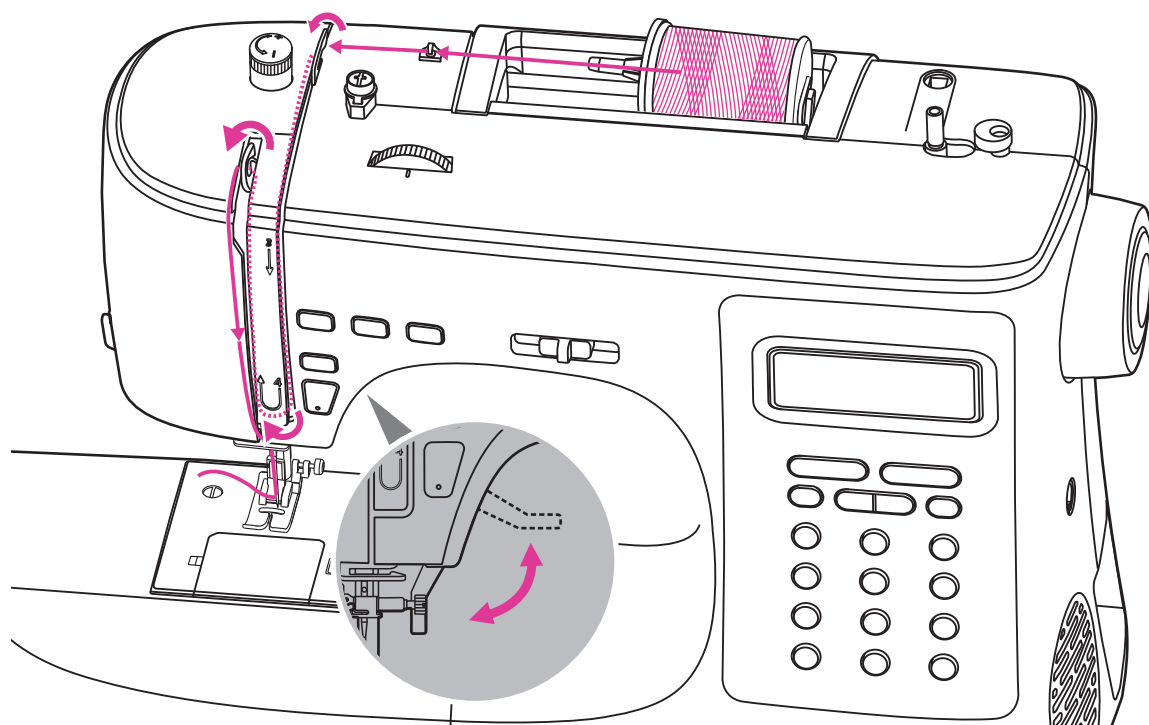

1. Allumer la machine. Monter le levier du pied-de-biche.

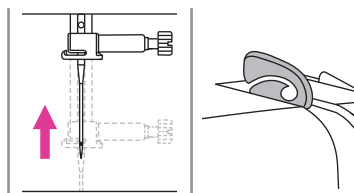

2. Appuyer sur la touche aiguille haut/bas pour amener l'aiguille et le levier de relevage à la position la plus haute.

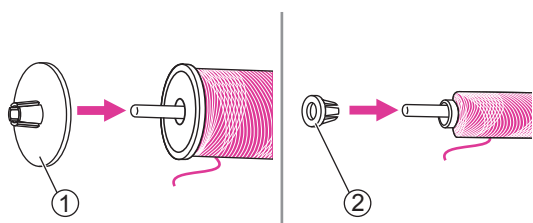

3. Placer le fil et le anneau de fixation de bobine sur le support bobine. Pour une meilleure qualité de couture, choisir l'anneau de fixation de bobine de bonne taille pour le fil.

- ① Grand anneau de maintien de bobine
- ② Petit anneau de maintien de bobine

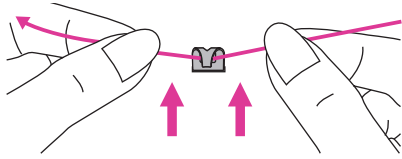

4. Tirer le fil de la bobine et le placer dans le guide de fil supérieur.

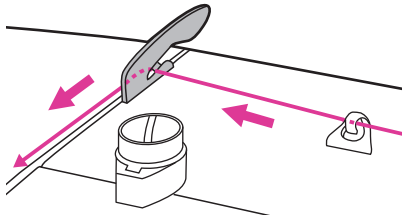

5. Guider le fil devant et le tirer à travers le ressort de pré-tension comme illustré.

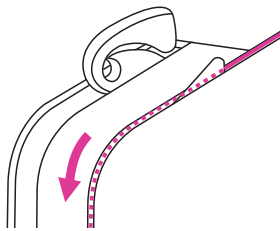

6. Continuer de guider le fil dans les disques argentés pour maintenir la bonne tension du fil.

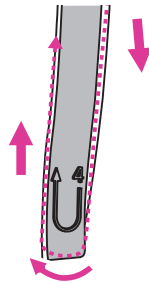

7. Passer le fil sous le ressort d'enroulement puis le pousser vers le haut comme illustré par les flèches.

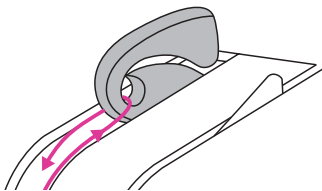

8. Tirer le fil vers le haut puis le passer à travers l'œillet fendu du levier d'enroulement. Guider ensuite le fil vers le bas.

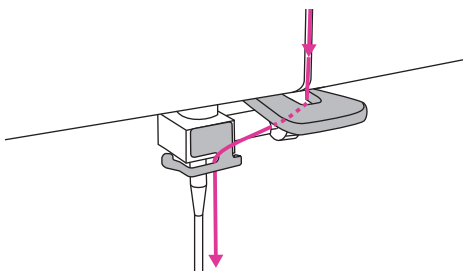

9. Passer le fil à l'arrière du guide-fil plat et placé à l'horizontale.

Utiliser l'enfileur d'aiguille pour enfiler l'aiguille.



10. Abaisser le levier du pied-de-biche.

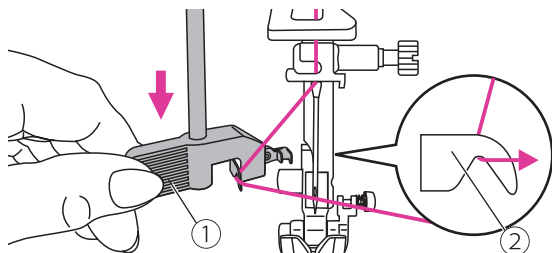

11. Baissez lentement le levier de l'enfileur d'aiguilles, puis passez le fil dans le guide du fil comme illustré.

- ① Levier
- ② Guide-fil

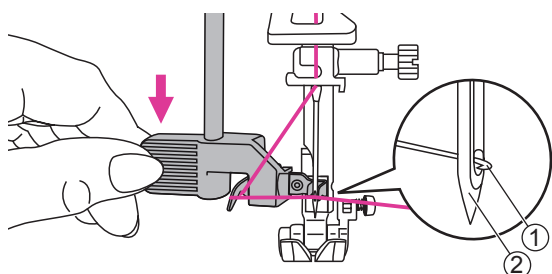

12. L'enfileur d'aiguilles passe automatiquement en position enfilage et le crochet passe à travers le chat de l'aiguille.

- ① Crochet
- ② Aiguille

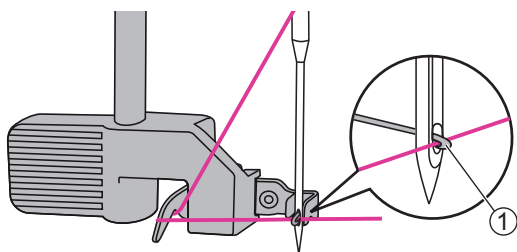

13. Tirer le fil ressortant du guide et s'assurer qu'il se trouve sous la tige à crochet.

- ① Crochet

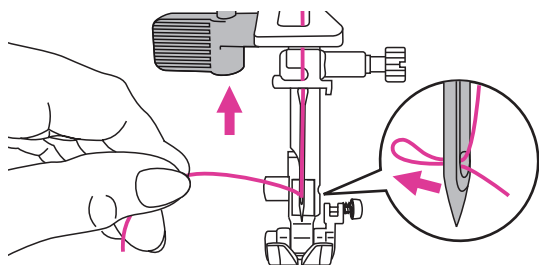

14. Tenez le fil sans tirer et libérez lentement le levier. La navette tournera et passera le fil à travers le chat de l'aiguille, en formant une boucle.

Tirez sur le fil à travers le chat de l'aiguille.

Remarque

Votre machine est enfilée et prête pour la couture, suivre les instructions du chapitre "Commencer à coudre" pour commencer à coudre. (Page 40)

Remonter le fil de canette

Avant de débuter toutes coutures, remonter tout d'abord le fil de canette selon les instructions ci-dessous.

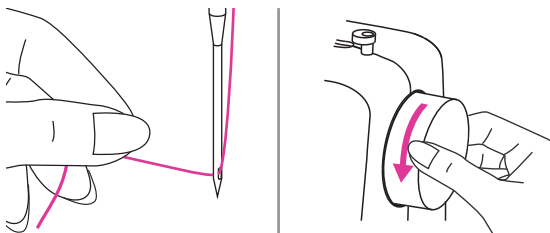

Tenir le fil supérieur de la main gauche. Tourner la manivelle vers vous (sens anti-horaire) pour abaisser l'aiguille vers le bas en-dessous de la plaque d'aiguille puis le remonter pour amener le fil de bobine vers le haut. Vous pouvez également utiliser la touche haut/bas sur votre machine.

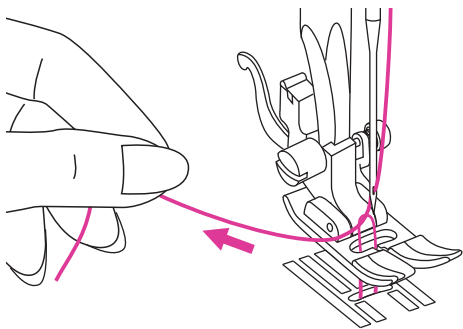

Tirer légèrement le fil supérieur pour faire passer le fil de la bobine à travers le trou de la plaque à aiguille. Le fil de la bobine forme alors une boucle.

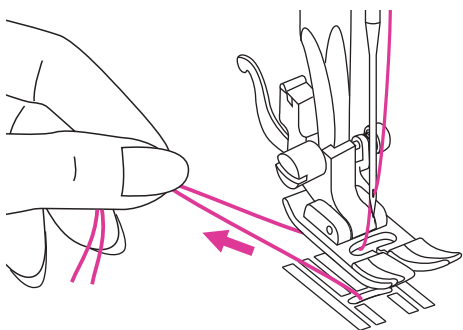

Tirer les deux fils vers l'arrière pour les faire passer sous le pied-de-biche.

Remplacement de l'aiguille

Changer régulièrement d'aiguille, surtout si elle présente des signes d'usure et cause des problèmes.

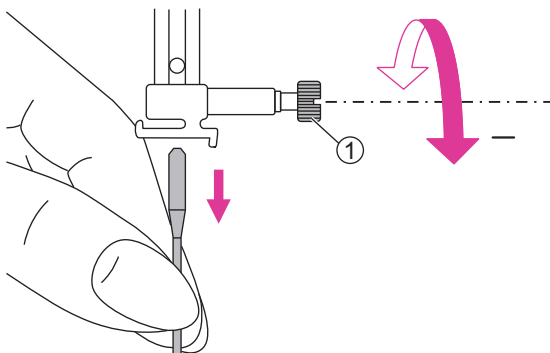

⚠ Attention

Eteindre la machine avant d'effectuer cette opération.

Tourner la manivelle vers vous pour monter l'aiguille puis desserrer la vis de serrage de l'aiguille pour retirer l'aiguille.

① Vis de serrage d'aiguille

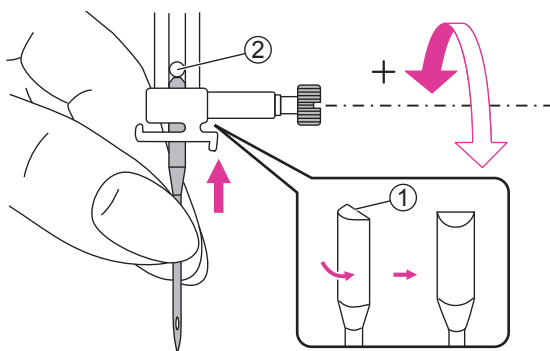

Lors de l'insertion d'une nouvelle aiguille, maintenir le côté plat du talon vers l'arrière.

Pousser l'aiguille dans la fente jusqu'à ce qu'elle touche la tige et s'arrête. Puis fixer la, en vissant la vis de serrage.

① Côté plat du talon

② Tige d'arrêt

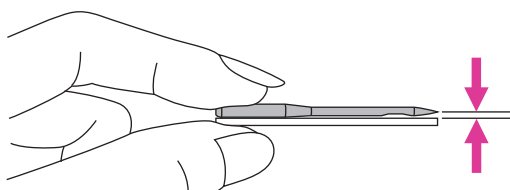

Les aiguilles doivent être en parfait état.

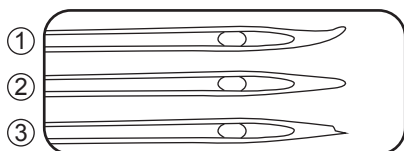





Des problèmes sont susceptibles de survenir en raison :

① d'aiguilles courbées

② d'aiguilles émoussées

③ de pointes endommagées

Sélection d'aiguille/tissu/fil

TAILLE DE L'AIGUILLE	TISSUS	FIL
65/9 - 75/11 	Tissus légers - coton fin, voile, serge, soie, mousseline, Qiana, interlocks, tricot de coton, tricot, maillots, crêpes, tissus tissés et tissu de chemise.	Fil léger en coton, nylon, polyester ou polyester enveloppé de coton.
80/12 	Tissus de poids moyen - coton, satin, toile, voile, mailles doubles, laine légère.	La plupart des fils vendus sont de taille moyenne et adaptés à ces tissus et tailles d'aiguille. Utiliser des fils de polyester sur des matériaux synthétiques et du coton sur des tissus naturels pour de meilleurs résultats. Toujours utiliser le même fil de haut en bas.
90/14 	Tissus de poids moyen - toile de coton, laine, tricot plus épais, tissus éponges, jeans.	
100/16 	Tissus lourds - toile, laine, tissu de tente extérieure et tissus matelassés, jeans, tissu d'ameublement (léger à moyen).	

Remarque

1. En général, les fils et les aiguilles de taille fine sont utilisés pour la couture de tissus fins, tandis que les fils et aiguilles plus épais sont utilisés pour la couture de tissus lourds.
2. Toujours tester la taille du fil et de l'aiguille sur un petit morceau de tissu qui sera utilisé pour la couture réelle.
3. Utiliser le même fil pour l'aiguille et la canette.
4. Utiliser un stabilisateur ou un support pour les tissus fins ou extensibles et sélectionner le bon pied-de-biche.
5. Il est recommandé d'utiliser une aiguille 90/14 pour la broderie sur des tissus lourds ou des produits de stabilisation (par exemple jeans, mousse etc.). Une aiguille A 75/11 peut se courber ou casser, ce qui pourrait provoquer une blessure.
6. Pour un fil de nylon transparent, utiliser une aiguille 80. Le même fil est habituellement utilisé pour le fil de bobine et pour l'enfilage supérieur.

Remplacement du pied-de-biche

⚠ Attention

Eteindre la machine avant d'effectuer cette opération.

Utiliser toujours le pied approprié pour le point sélectionné afin d'obtenir une couture parfaite.

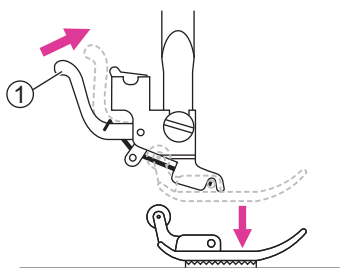

❖ Lever le pied-de-biche

Monter le levier du pied-de-biche. Pousser le levier arrière pour relâcher le pied-de-biche.

① Levier

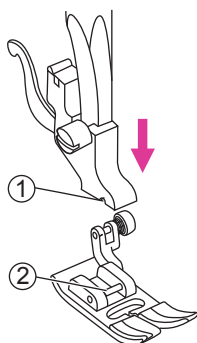

❖ Fixer le pied-de-biche

Abaisser le levier de pied-de-biche jusqu'à ce que le cran atteigne la broche.

Le pied-de-biche se fixera automatiquement au support de pied-de-biche.

① Cran

② Broche

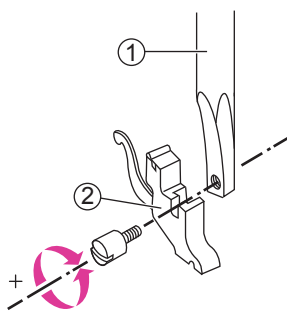

❖ Retirer et insérer le support de pied-de-biche

Monter le levier du pied-de-biche. Aligner le support de pied-de-biche avec le côté inférieur gauche de la barre de presseur. Maintenir le support de pied-de-biche puis serrer la vis en utilisant le tournevis joint.

① Barre de pied-de-biche

② Support de pied-de-biche

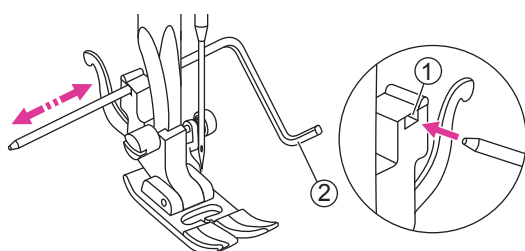

❖ Insérer le guide de bord/de piquage

Insérer le guide de bord/de piquage dans la fente comme illustré. Ajuster la largeur requise en fonction de vos applications de couture.

① Fente

② Guide de bord/de piquage

Comment monter ou descendre les griffes d'entraînement

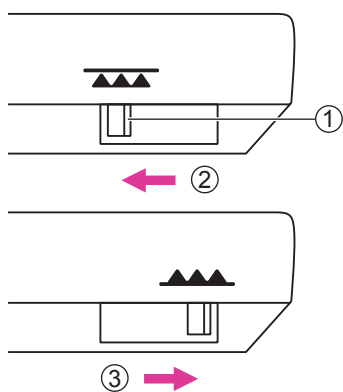
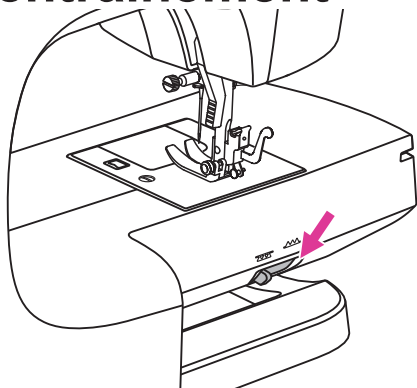

Le levier de réglage des griffes d'entraînement se situe à l'arrière de la machine à coudre.

Escamoter les griffes d'entraînement pour les travaux de couture guidés à la main (reprisage, broderie mains-libre et quilt).

Remonter les griffes pour toutes les autres travaux de couture. La griffe d'entraînement avance pas à pas pour chaque point, la longueur du pas dépend de la longueur choisie pour le point.

- ① Levier de réglage des griffes d'entraînement
- ② Griffes d'entraînement
- ③ Griffes d'entraînement remontés, pour les bloquer en position haute mettre un tour de volant

Remarque

Lorsque vous avez fini le travail (p. ex. bouton de couture, broderie et monogramme) faites glisser le levier de réglage des griffes d'entraînement pour élever les griffes d'entraînement.

Tension du fil

La sélection du niveau de tension est importante pour bien coudre. Il n'y a pas de réglage de tension automatique appropriée à toutes coutures.

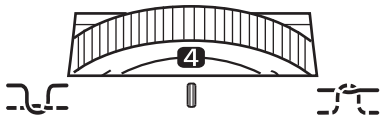

Réglage de base de la tension du fil: "4".

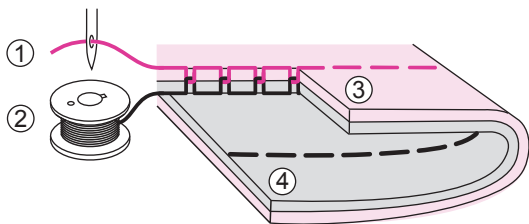

Tension normale du fil pour la couture au point droit.

- ① Fil supérieur
- ② Fil de la canette
- ③ Endroit
- ④ Envers

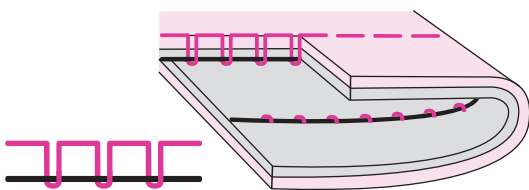

La tension du fil est trop lâche pour la couture au point droit. Tournez la roue sur le numéro supérieur.

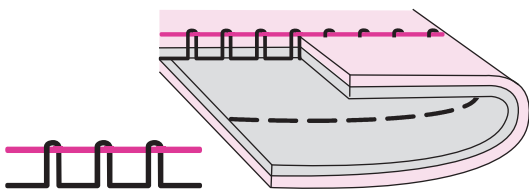

La tension du fil est trop serrée pour la couture au point droit. Tournez la roue sur le numéro inférieur.

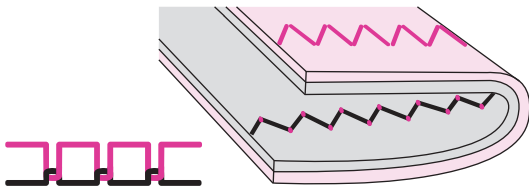

Tension normale du fil pour le point zigzag et la couture décorative.

La tension du fil est correcte lorsqu'un petit nombre de fils supérieurs apparaît sur le côté inférieur du tissu.

Les points décoratifs seront plus beaux et le tissu plissera moins.



| Instruction

Écran LCD

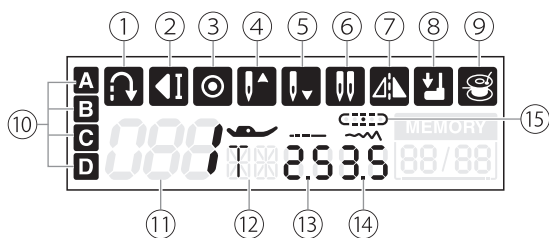

Mémoire:

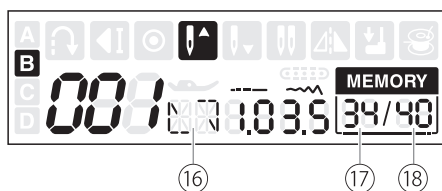

- ① Marche arrière
- ② Arrêt auto
- ③ Point d'arrêt
- ④ Position d'aiguille haute
- ⑤ Position d'aiguille basse
- ⑥ Double aiguille
- ⑦ Miroir
- ⑧ Push boutonnière
- ⑨ Bobinage de canette
- ⑩ Groupe de points A-D
- ⑪ Numéro de point
- ⑫ Pied suggéré
- ⑬ Longueur de point
- ⑭ Largeur de point
- ⑮ Position d'aiguille
- ⑯ Fonction répéter
- ⑰ Numéro de l'unité
- ⑱ Nombre total d'unités

Touches de fonctionnement

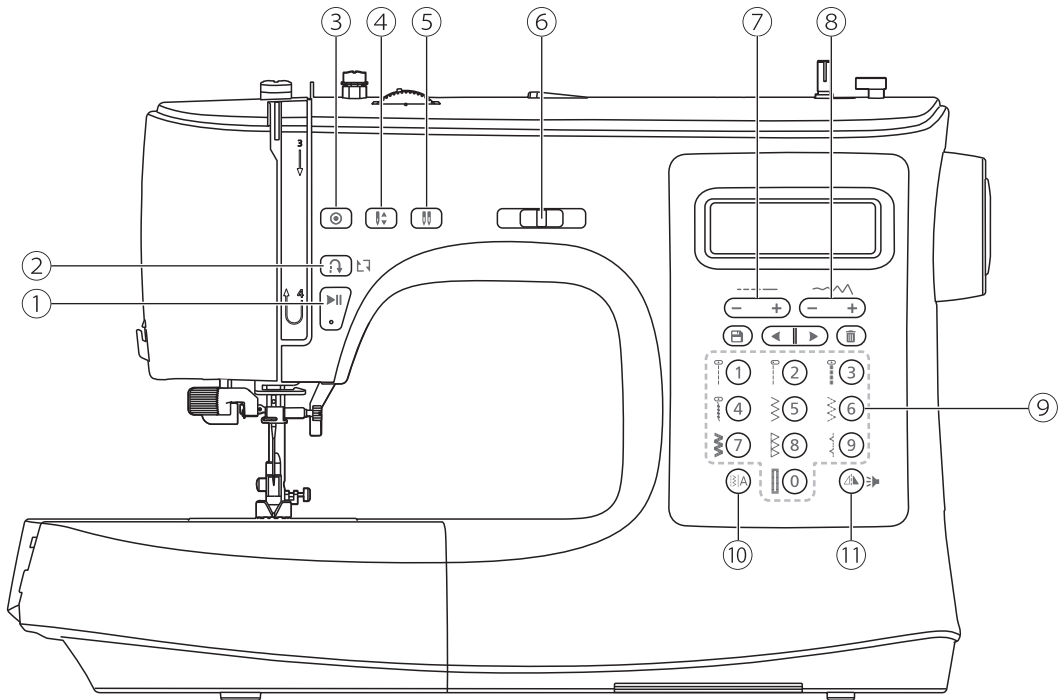

① Touche marche/arrêt

Une pression sur le touche marche/arrêt mettra la machine en service. Appuyer une nouvelle fois sur le touche marche/arrêt pour arrêter la machine. La machine tourne au ralenti au début de la couture.

Cela permet de faire fonctionner la machine sans commande au pied.



② Touche de fonction marche arrière (variable selon le groupe de point sélectionné)



Lorsque vous sélectionnez un numéro du groupe de motif usuel/Classique (1-5) ou le motif 000 du 2ème groupe, la machine coud en marche arrière à vitesse réduite. La machine coud en avant une fois le bouton relâché.

Lorsque vous sélectionnez un numéro du groupe de motif usuel/classique (6-9) ou les motifs 6-9 ou 021-105 du 2ème groupe, la machine coud immédiatement 3 points sur place lorsque le bouton est enfoncé, puis s'arrête automatiquement.

L'écran LCD affiche l'icône marche arrière



② Touche fonction marche arrière dans le programme mémoire)

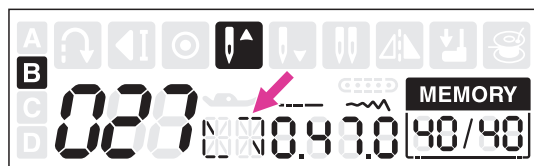

Lorsque vous êtes dans la fonction mémoire, la touche marche arrière est utilisée pour répéter la suite de points enregistrés.

La combinaison de points sera cousue en continu si l'icône apparaît.

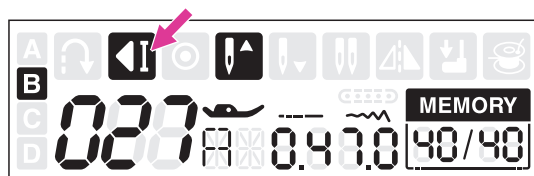

Appuyer sur le bouton de marche arrière pour annuler la répétition de la couture, la machine coud 3 points sur place (point d'arrêt) à la fin d'une combinaison complète et s'arrête.

L'écran LCD affichera l'icône d'arrêt automatique pendant la couture du dernier point.



③ Touche point d'arrêt automatique

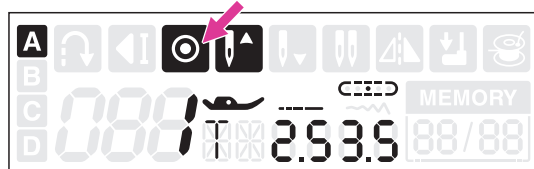

Avant de commencer à coudre, appuyer sur le bouton point d'arrêt automatique, la machine coud 3 points sur place (point d'arrêt) et s'arrête.

Pendant la couture, la machine coud 3 points sur place si le bouton de point d'arrêt automatique est enfoncé puis s'arrête automatiquement.

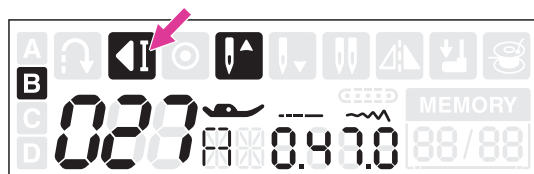

Cette fonction peut être annulée si vous appuyez à nouveau sur la touche pendant la couture. L'icône de point automatique disparaîtra de l'écran LCD lorsque la couture en cours sera terminée.

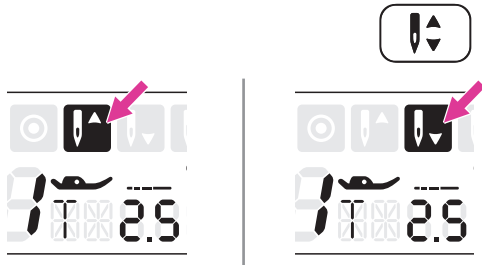

④ Touche de levage/d'abaissement de l'aiguille

Lors de la couture avec la touche de position d'aiguille en haut/en bas, il est possible de décider si l'aiguille s'arrête dans la position la plus haute ou la plus.

basse (par ex. dans le tissu) en arrêtant de coudre.

Remarque

Pendant la couture, le bouton est inactif et ne peut changer la position d'aiguille. Un signal sonore vous l'indique.

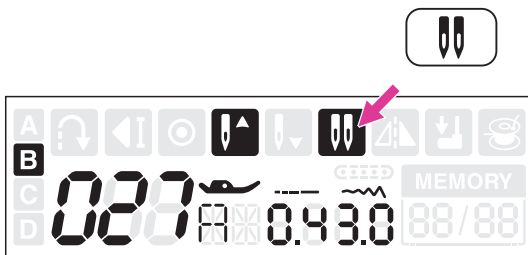

⑤ Bouton d'aiguille double

Appuyez sur le bouton d'aiguille double, l'écran LCD affichera l'icône d'aiguille double.

La machine réduit automatiquement la largeur maximale pour la couture à l'aiguille double. Veuillez-vous reporter au chapitre "Aiguille double" pour plus d'informations. (Page 71)

Appuyez à nouveau sur le bouton pour revenir à la couture à l'aiguille unique.



⑥ Curseur de réglage de la vitesse

Le curseur de réglage de la vitesse permet de contrôler la vitesse de couture avec ou sans pédale. Pour augmenter la vitesse, glisser le levier vers la droite. Pour diminuer la vitesse, glisser le levier vers la gauche.

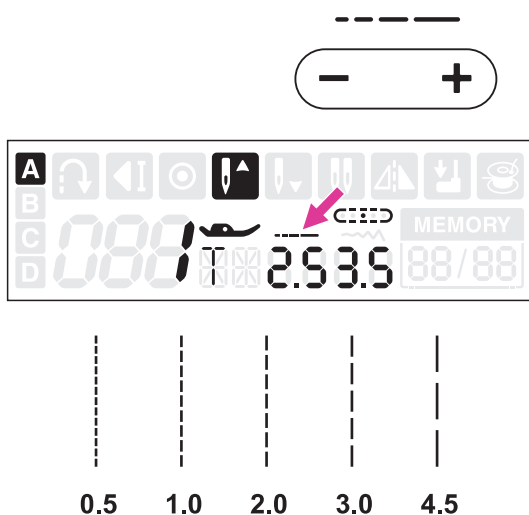

⑦ Bouton de réglage de la longueur du point

Lorsque vous sélectionnez un point, la machine définit automatiquement les valeurs de longueur de point recommandées qui seront affichées sur l'écran LCD. L'affichage de la valeur de point clignote 3 fois pendant le réglage par défaut.

La longueur de point peut être réglée en appuyant sur les boutons de réglage de la longueur de point. Pour un point plus court, appuyez sur le bouton "-". Pour un point plus long, appuyez sur le bouton «+».

Différents points auront une limitation de longueur différente.

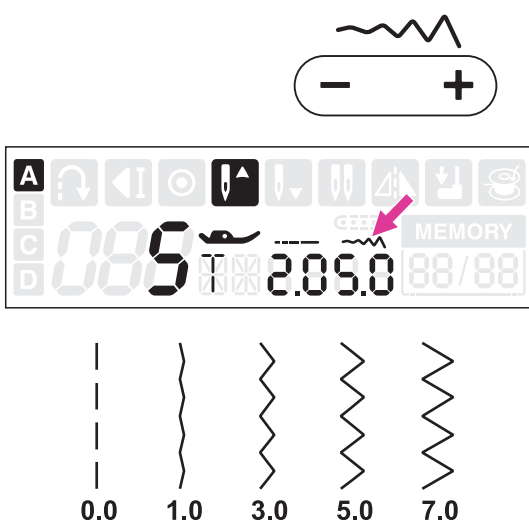

⑧ Bouton de réglage de la largeur du point

Lorsque vous sélectionnez un point, la machine définit automatiquement les valeurs de largeur de point recommandées qui seront affichées sur l'écran LCD. L'affichage de la valeur de point clignote 3 fois pendant le réglage par défaut.

La largeur du point peut être réglée en appuyant sur les boutons de réglage de la largeur du point. Pour un point plus étroit, appuyez sur le bouton "-". Pour un point plus large, appuyez sur le bouton «+».

Différents points auront une limitation de largeur différente.

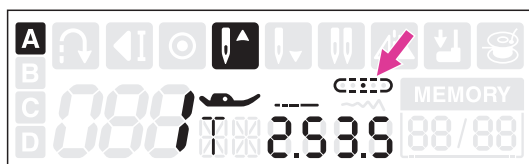

Réglage de la position de l'aiguille

Lorsque le point droit est sélectionné, le groupe de motifs directs 1-4 ou le groupe de motifs réguliers 000 est sélectionné, la position de l'aiguille peut être modifiée en ajustant la largeur du point.

La position pré-réglée est "3,5", position centrale.

Appuyez sur le bouton "+", la position de l'aiguille sera déplacée vers la droite. Appuyez sur le bouton "-", la position de l'aiguille sera déplacée vers la gauche.

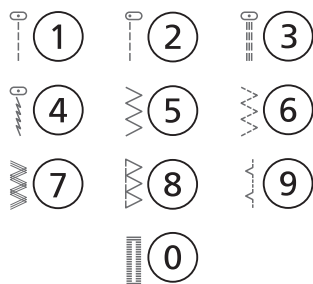

⑨ Sélection directe des points avec le clavier numérique

Dans le groupe motifs usuel/classique, appuyez sur les boutons pour sélectionner les points directs dessinés à côté du bouton.

Pour les motifs du groupe 2 et motifs alphabétiques, reportez-vous à la plaque de motifs de points et utilisez les touches numériques 0-9 pour sélectionner les points.

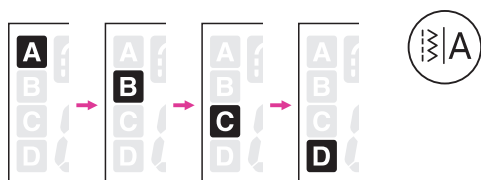

⑩ Bouton modifier groupe de points

Cliquer sur le bouton pour passer d'une groupe de points à l'autre.

- A-Direct Pattern Group →
- B-Regular Pattern Group →
- C-Alphabet Group-Block style →
- D-Alphabet Group-Script style →



⑪ Bouton miroir

La fonction miroir consiste à créer l'image miroir horizontale du point sélectionné.

Sauf pour le numéro 0 du groupe motif classique /usuel, les numéros 008 à 020 du groupe 2 et l'alphabet, les autres points peuvent être mis en image miroir en appuyant sur le bouton miroir.

also will be canceled if the stitch changed.

- ① Normal
- ② Image miroir



⑪ **Bouton de son**

Pour désactiver le Son : appuyez sur le bouton de son pendant 2 secondes et lorsque vous entendez la machine émettre un bip court, le son est désactivé.

Pour réactiver le son : lorsque la machine est en mode silencieux, appuyez sur le bouton pendant 2 secondes et elle émettra deux bips courts pour vous rappeler que le son est activé.

Comment choisir votre motif

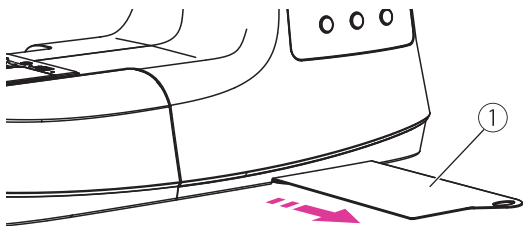

Sélectionnez le point souhaité parmi ceux indiqués sur la plaque de motif de point.

① Guide de référence rapide



L'écran LCD sera réglé par défaut sur les points usuels/classiques. En appuyant sur le bouton de changement de groupe de motifs pour sélectionner le mode de point, l'affichage à l'écran se change.

① Bouton de sélection de points

Appuyez sur 2 ou 3 chiffres sous le groupe de motifs que vous sélectionnez.

A-Motifs usuels/classiques:

Utilisez les touches numériques 0-9 pour sélectionner les points les plus souvent utilisés.

B-Points groupe B:

Utilisez les touches numériques 0-9 pour sélectionner les points les plus souvent utilisés.

C-Alphabet bâton:

Utilisez les touches numériques 0-9 pour sélectionner les points les plus souvent utilisés.

D-Alphabet manuscrit:

Utilisez les touches numériques 0-9 pour sélectionner les points les plus souvent utilisés.

Boutons mémoire

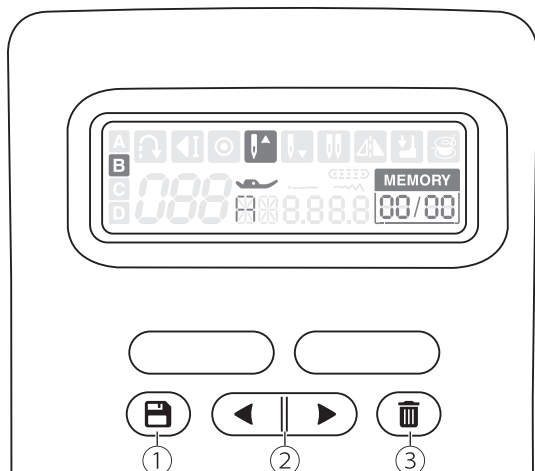

① Bouton mémoire

Appuyez sur la touche mémoire pour accéder au mode mémoire et enregistrez la combinaison de points souhaitée. Appuyez à nouveau sur le bouton mémoire pour quitter le mode mémoire.

② Bouton de mémoire – Sélection point

Utilisez la touche fléchée «gauche» ou «droite» pour sélectionner le point mémorisé.

③ Bouton effacer

Appuyez sur le bouton d'effacement pour supprimer le point que vous souhaitez effacer et le point suivant dans la combinaison prendra sa place.

Programme de mémoire

Vous pouvez enregistrer des combinaisons de point comme des noms ou des points fréquemment utilisés. Ceux-ci une fois enregistré ne sont pas perdus après la mise hors tension de la machine à coudre, ils peuvent être retrouvés à tout moment.

Remarque

- Plusieurs points sélectionnant des groupes de motifs B à D peuvent être combinés et cousus ensemble.
- Cette machine possède 1 module de mémoire et peut conserver 40 unités de points.
- Le numéro de groupe de motifs B-Regular 008-020 ne peut pas être mémorisé.

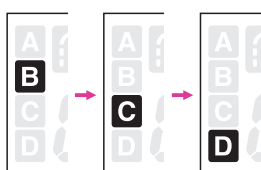
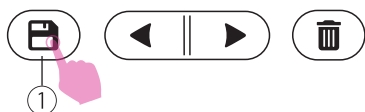
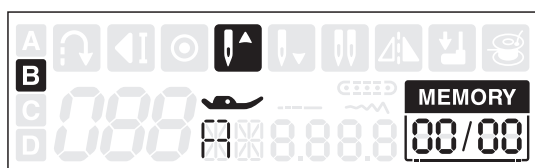

❖ Combinaison de points

Mettez l'interrupteur d'alimentation sur marche ("I").

Appuyez sur le bouton mémoire pour accéder au mode mémoire.

① Bouton mémoire

Touche de changement de groupe de motifs pour sélectionner le groupe de motifs de B à D.

① Bouton de changement de groupe de motifs.



Appuyez directement sur le numéro de point souhaité. (par exemple 023)

Le numéro de point sélectionné s'affiche sur l'écran LCD.

Répétez l'étape plusieurs fois pour la combinaison de points.

Jusqu'à 40 caractères peuvent être combinés dans un module de mémoire.

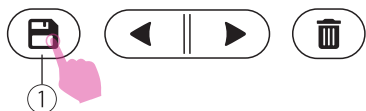

Appuyez sur le bouton de mémoire pour enregistrer la combinaison de points et revenir au mode de couture standard. Rappelez les points mémorisés et commencez à coudre avec les points mémorisés.

- ① Bouton mémoire

⚠ Attention

Le point sélectionné sera effacé du programme de mémoire après avoir éteint la machine si vous n'appuyez pas à nouveau sur le bouton de mémoire lorsque vous avez terminé votre sélection.

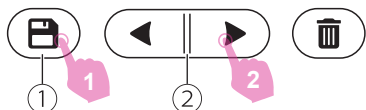
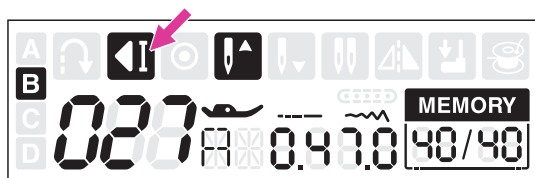

❖ Rappel de points mémorisés

Appuyez sur le bouton mémoire pour accéder au mode mémoire.

Faites défiler le bouton de sélection de point mémoire "gauche" ou "droite" à plusieurs reprises, l'écran LCD affichera les numéros de point et les réglages qui ont été enregistrés un par un.

- ① Bouton mémoire
- ② Bouton mémoire sélection de point

Remarque

Le dernier point exécuté sera automatiquement mis en mode mémoire.

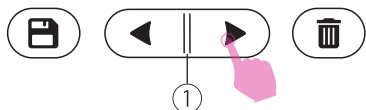

❖ Insertion de points

Utilisez le bouton de réglage de la largeur du point "+" ou "-" avant le point que vous avez laissé de côté. Sélectionnez ensuite le groupe de motifs et le point que vous souhaitez ajouter, le numéro de point que vous avez sélectionné s'affiche, puis ajoutez le nouveau point.

- ① Bouton mémoire sélection de point

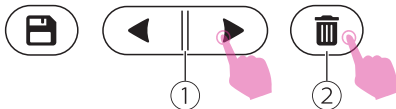
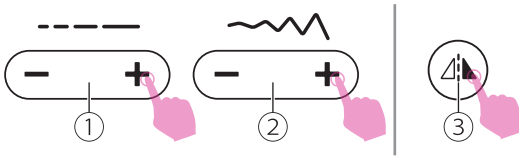
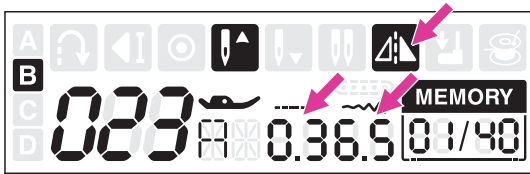
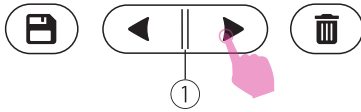
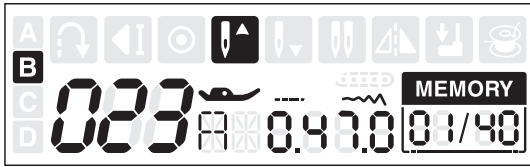

❖ Modification de points

Utilisez le bouton de réglage de la largeur du point "+" ou "-" pour sélectionner le point à modifier. Appuyez sur le bouton Modifier pour modifier le point.

- ① Bouton mémoire sélection de point

La longueur du point, la largeur du point et le miroir des points peuvent être réglés manuellement.

- ① Bouton d'ajustement de la longueur du point
- ② Bouton d'ajustement de la largeur du point
- ③ Bouton miroir

❖ Effacer les points

Utilisez le bouton de réglage de la largeur du point "+" ou "-" pour sélectionner le point que vous souhaitez effacer.

Appuyez sur le bouton Effacer pour supprimer le point sélectionné et le point suivant à l'arrière avancera.

- ① Bouton mémoire sélection de point
- ② Bouton effacer

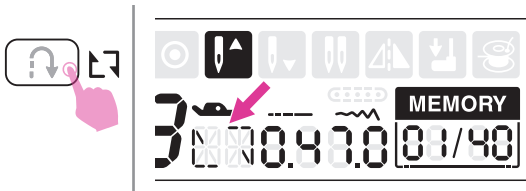

❖ Répéter le réglage

En mode mémoire, le bouton de marche arrière est utilisé pour répéter la couture. La combinaison de points peut être cousue en continu si l'icône apparaît.

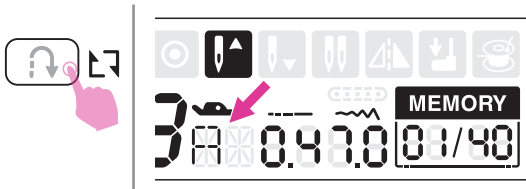

Appuyez à nouveau sur le bouton de marche arrière pour annuler la fonction de couture répétée, l'icône disparaîtra sur l'écran LCD.

Remarque

Le réglage de la fonction de répétition de couture est désactivé par défaut en quittant le mode mémoire.

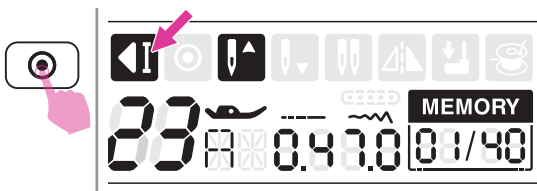

Pendant que la machine est en train de coudre, la machine coud 3 points de verrouillage à la fin du point actuel si vous appuyez sur le bouton de verrouillage automatique. Ensuite Il s'arrêtera automatiquement. L'écran LCD affichera l'icône de verrouillage automatique. Si vous appuyez à nouveau sur le bouton marche / arrêt, il coudra à partir du point suivant.



Tableau de points























































Tableau de point

❖ Points usuels/classiques **A**

Modèle de point			Largeur(mm)		Longueur(mm)		Pied	Fonctions			
			Auto	Manual	Auto	Manual					
Direct	1		3.5	0.0~7.0	2.5	0.0~4.5	T	*	*	*	*
	2		0.0	0.0~7.0	2.5	0.0~4.5	T	*	*	*	*
	3		3.5	0.0~7.0	2.5	1.0~3.0	T	*	*	*	*
	4		3.5	1.0~6.0	2.5	1.0~3.0	T	*	*	*	*
	5		5.0	0.0~7.0	2.0	0.3~1.0 1.0~4.5	T	*	*	*	*
	6		5.0	2.0~7.0	1.0	0.3~1.0 1.0~4.5	T	*	*	*	*
	7		5.0	2.5~7.0	2.5	1.0~3.0	T	*	*	*	*
	8		5.0	3.5~7.0	2.5	1.0~3.0	E	*	*		*
	9		3.5	1.0~7.0	2.0	0.5~4.5	F	*	*	*	*
	0		5.0	3.0~7.0	0.4	0.3~1.0	D				

❖ Groupe de points groupe **B**

Modèle de point			Largeur(mm)		Longueur(mm)		Pied	Fonctions			
			Auto	Manual	Auto	Manual					
Spécialisés	000		3.5	0.0~7.0	2.5	1.5~3.0	T	*	*	*	*
	001		3.5	2.5~7.0	1.0	0.5~4.5	F	*	*	*	*
	002		5.0	2.5~7.0	2.5	1.0~3.0	T	*	*	*	*
	003		5.0	2.5~7.0	2.5	1.0~3.0	T	*	*	*	*
	004		7.0	2.5~7.0	2.5	1.0~3.0	A	*	*	*	*
	005		5.0	2.5~7.0	2.5	1.0~3.0	A	*	*	*	*
	006		7.0	2.5~7.0	2.5	1.5~3.0	T	*	*	*	*
Boutonnères	007		7.0	2.5~7.0	1.5	1.0~3.0	T	*	*	*	*
	008		5.0	3.0~5.5	0.4	0.3~1.0	D				
	009		5.0	3.0~5.5	0.4	0.3~1.0	D				
	010		5.0	3.0~5.5	0.4	0.3~1.0	D				
	011		5.0	3.0~5.5	0.4	0.3~1.0	D				
	012		7.0	5.5~7.0	0.4	0.3~1.0	D				
	013		7.0	5.5~7.0	0.4	0.3~1.0	D				
	014		7.0	5.5~7.0	0.4	0.3~1.0	D				
Raccommodage	015		6.0	3.0~7.0	1.0	1.0~2.0	D				
	016		6.0	3.0~7.0	1.5	1.0~3.0	D				
Renfort	017		7.0	3.5~7.0	2.0	1.0~2.0	D				
Oeillet	018		2.0	1.0~3.0	0.5	0.5~1.0	D				
Couture bouton	019		7.0	5.0 6.0 7.0	—	—	A				
Bourdon	020		3.5	2.5~4.5	—	—	H				
	021		7.0	2.5~7.0	0.4	0.3~1.0	A	*	*	*	*
	022		7.0	2.5~7.0	0.4	0.3~1.0	A	*	*	*	*
	023		7.0	2.5~7.0	0.4	0.3~1.0	A	*	*	*	*
	024		7.0	2.5~7.0	0.4	0.3~1.0	A	*	*	*	*
	025		7.0	2.5~7.0	0.4	0.3~1.0	A	*	*	*	*
	026		7.0	2.5~7.0	0.4	0.3~1.0	A	*	*	*	*
	027		7.0	2.5~7.0	0.4	0.3~1.0	A	*	*	*	*
	028		7.0	2.5~7.0	0.4	0.3~1.0	A	*	*	*	*
	029		7.0	2.5~7.0	0.4	0.3~1.0	A	*	*	*	*
	030		7.0	2.5~7.0	0.4	0.3~1.0	A	*	*	*	*
	031		7.0	2.5~7.0	0.4	0.3~1.0	A	*	*	*	*
	032		7.0	2.5~7.0	0.4	0.3~1.0	A	*	*	*	*
	033		7.0	2.5~7.0	0.4	0.3~1.0	A	*	*	*	*

Modèle de point		Largeur(mm)		Longueur(mm)		Pied	Fonctions				
		Auto	Manual	Auto	Manual						
Bourdon	034		7.0	2.5~7.0	0.4	0.3~1.0	A	*	*	*	*
	035		7.0	2.5~7.0	0.4	0.3~1.0	A	*	*	*	*
	036		7.0	2.5~7.0	0.4	0.3~1.0	A	*	*	*	*
	037		7.0	3.0~7.0	0.4	0.3~1.0	A	*	*	*	*
	038		7.0	2.5~7.0	0.4	0.3~1.0	A	*	*	*	*
	039		7.0	2.5~7.0	0.4	0.3~1.0	A	*	*	*	*
Point de croix	040		5.0	2.5~7.0	2.5	1.0~3.0	A	*	*	*	*
	041		4.0	3.0~7.0	1.0	1.0~3.0	A	*	*	*	*
	042		6.0	3.0~7.0	1.0	1.0~3.0	A	*	*	*	*
	043		6.0	3.0~7.0	1.0	1.0~3.0	A	*	*	*	*
Quilt	044		3.5	2.5~7.0	2.5	1.5~3.0	T	*	*	*	*
	045		3.5	2.5~7.0	2.5	1.5~3.0	T	*	*	*	*
	046		3.5	2.5~7.0	2.5	1.5~3.0	T	*	*	*	*
	047		4.0	2.5~7.0	2.0	1.5~3.0	T	*	*	*	*
	048		7.0	3.0~7.0	1.5	1.5~3.0	T	*	*	*	*
	049		5.0	2.5~7.0	2.0	1.0~3.0	A	*	*	*	*
	050		6.0	3.0~7.0	2.0	1.0~3.0	T	*	*	*	*
	051		5.0	2.5~7.0	2.0	1.0~3.0	A	*	*	*	*
	052		2.0	1.5~7.0	3.0	1.5~3.0	A	*	*	*	*
	053		6.0	3.0~7.0	2.0	1.0~3.0	T	*	*	*	*
054		5.0	3.0~7.0	2.0	1.0~3.0	T	*	*	*	*	
Deco	055		5.0	3.0~7.0	3.0	1.5~3.0	A	*	*	*	*
	056		7.0	2.5~7.0	2.0	1.0~3.0	T	*	*	*	*
	057		7.0	2.5~7.0	2.5	1.5~3.0	T	*	*	*	*
	058		5.0	2.5~7.0	2.5	1.5~3.0	T	*	*	*	*
	059		7.0	2.5~7.0	1.5	1.0~3.0	A	*	*	*	*
	060		5.0	4.0~7.0	2.5	1.5~3.0	A	*	*	*	*
	061		5.0	2.5~7.0	2.5	1.0~3.0	A	*	*	*	*
	062		7.0	3.5~7.0	2.0	1.0~3.0	T	*	*	*	*
	063		7.0	3.5~7.0	1.0	1.0~3.0	A	*	*	*	*
	064		5.0	2.5~7.0	1.0	1.0~4.5	T	*	*	*	*
	065		7.0	3.0~7.0	2.0	1.5~3.0	A	*	*	*	*
	066		5.0	2.5~7.0	2.0	2.0~3.0	A	*	*	*	*
	067		7.0	3.0~7.0	2.5	1.0~3.0	T	*	*	*	*
	068		7.0	2.5~7.0	2.0	1.5~3.0	T	*	*	*	*
	069		7.0	3.0~7.0	3.0	1.0~3.0	A	*	*	*	*
	070		7.0	2.5~7.0	3.0	2.0~3.0	A	*	*	*	*
	071		7.0	3.0~7.0	2.0	1.5~3.0	A	*	*	*	*
	072		7.0	2.5~7.0	2.0	1.0~3.0	A	*	*	*	*
	073		5.0	3.5~7.0	1.0	1.0~3.0	A	*	*	*	*
	074		7.0	3.0~7.0	2.5	1.5~3.0	T	*	*	*	*
	075		7.0	3.5~7.0	2.5	1.5~3.0	T	*	*	*	*
	076		7.0	2.5~7.0	3.0	1.0~3.0	T	*	*	*	*
	077		7.0	2.5~7.0	3.0	1.0~3.0	T	*	*	*	*
	078		6.0	2.5~7.0	3.0	1.0~3.0	T	*	*	*	*
	079		5.0	2.5~7.0	2.0	1.0~3.0	T	*	*	*	*
	080		5.0	3.0~7.0	1.5	1.5~3.0	T	*	*	*	*
	081		5.0	3.0~7.0	2.0	2.0~3.0	A	*	*	*	*
	082		7.0	2.5~7.0	1.5	1.5~3.0	A	*	*	*	*
	083		7.0	4.0~7.0	3.0	2.0~3.0	A	*	*	*	*
	084		5.0	4.0~7.0	1.5	1.0~3.0	A	*	*	*	*

Modèle de point		Largeur(mm)		Longueur(mm)		Pied	Fonctions				
		Auto	Manual	Auto	Manual						
Deco	085		7.0	3.0~7.0	3.0	2.0~3.0	A	*	*	*	*
	086		5.0	3.0~7.0	1.5	1.0~3.0	T	*	*	*	*
	087		5.0	2.5~7.0	2.0	1.0~4.5	T	*	*	*	*
	088		5.0	2.5~7.0	2.0	1.0~3.0	T	*	*	*	*
	089		5.0	2.5~7.0	2.5	1.5~3.0	T	*	*	*	*
	090		6.0	3.5~7.0	2.0	1.5~3.0	A	*	*		*
	091		7.0	2.5~7.0	2.5	1.5~3.0	A	*	*	*	*
	092		7.0	2.5~7.0	2.0	1.5~3.0	T	*	*	*	*
	093		7.0	3.5~7.0	1.5	1.5~3.0	T	*	*		*
	094		5.0	2.5~7.0	1.5	1.0~3.0	T	*	*	*	*
	095		7.0	3.0~7.0	2.0	1.5~3.0	A	*	*	*	*
	096		7.0	5.0~7.0	2.0	2.0~3.0	A	*	*		*
	097		7.0	4.0~7.0	2.5	1.5~3.0	A	*	*		*
	098		5.0	2.5~7.0	1.5	1.0~3.0	T	*	*	*	*
	099		7.0	1.0~7.0	2.0	1.0~4.0	T	*	*	*	*
	100		7.0	4.0~7.0	3.0	2.0~3.0	A	*	*		*
	101		7.0	3.5~7.0	3.0	1.5~3.0	A	*	*		*
	102		7.0	4.0~7.0	2.0	1.5~2.5	A	*	*		*
103		6.0	2.5~7.0	1.0	1.0~3.0	T	*	*	*	*	
104		7.0	3.5~7.0	2.5	1.5~3.0	A	*	*		*	
105		7.0	3.5~7.0	2.5	2.0~3.0	A	*	*		*	

❖ Alphabet baton – Groupe **C**

000 001 002 003 004 005 006 007 008 009
0 1 2 3 4 5 6 7 8 9
010 011 012 013 014 015 016 017 018 019 020 021 022 023 024 025 026 027 028 029 030 031 032
A B C D E F G H I J K L M N O P Q R S T U V W
033 034 035 036 037 038 039 040 041 042 043 044 045 046 047 048 049 050 051 052 053 054 055
X Y Z a b c d e f g h i j k l m n o p q r s t
056 057 058 059 060 061 062 063 064 065 066 067 068 069 070 071 072 073 074 075 076 077 078
u v w x y z Ä Å Æ Ñ Ö Ø Ç Ü ä å æ ë è é ê ñ
079 080 081 082 083 084 085 086 087 088 089 090 091 092 093 094 095 096 097 098 099
ö õ ø ì ç ü ù ß & ? ! _ ' , . - () @ + =

❖ Alphabet manuscript - Groupe **D**

000 001 002 003 004 005 006 007 008 009
0 1 2 3 4 5 6 7 8 9
010 011 012 013 014 015 016 017 018 019 020 021 022 023 024 025 026 027 028 029 030 031 032
A B C D E F G H I J K L M N O P Q R S T U V W
033 034 035 036 037 038 039 040 041 042 043 044 045 046 047 048 049 050 051 052 053 054 055
X Y Z a b c d e f g h i j k l m n o p q r s t
056 057 058 059 060 061 062 063 064 065 066 067 068 069 070 071 072 073 074 075 076 077 078
u v w x y z Ä Å Æ Ñ Ö Ø Ç Ü ä å æ ë è é ê ñ
079 080 081 082 083 084 085 086 087 088 089 090 091 092 093 094 095 096 097 098 099
ö õ ø ì ç ü ù ß & ? ! _ ' , . - () @ + =



| Bases de la couture

Point droit

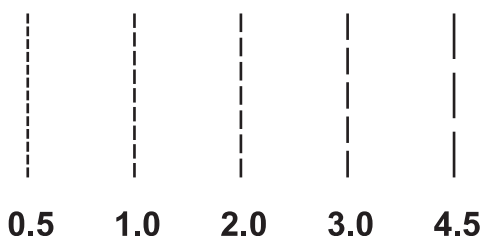
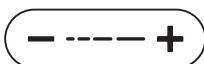
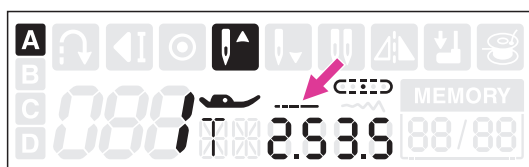
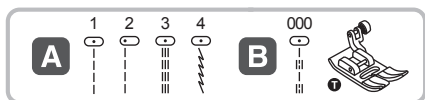

Utiliser le pied universel.

Régler le motif de la manière présentée dans l'illustration.

La longueur de point peut être réglée en appuyant sur le bouton de réglage de la longueur de point.

Pour un point plus court, appuyez sur le bouton "-". Pour un point plus long, appuyez sur le bouton «+».

De manière générale, plus le tissu, le fil et l'aiguille sont épais.

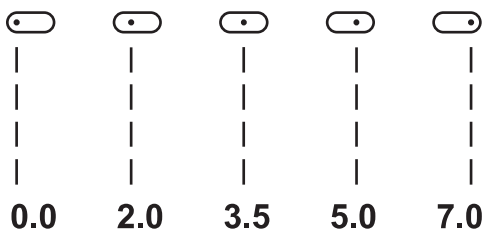

❖ Changer la position de l'aiguille

La position de l'aiguille pour les points droits peut être modifiée en ajustant le bouton de réglage de la largeur du point.

La position pré-réglée est "3,5", position centrale.

Appuyez sur le bouton de réglage de la largeur du point "+", la position de l'aiguille sera déplacée vers la droite.

Appuyez sur le bouton de réglage de la largeur du point "-", la position de l'aiguille sera déplacée vers la gauche.

Point en zigzag

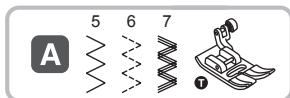

Utiliser le pied universel.



Régler le motif de la manière présentée dans l'illustration.

La largeur peut être réglée entre "0,0 et 7,0" lorsque vous appuyez sur le bouton de réglage de la largeur du point "+" ou "-".

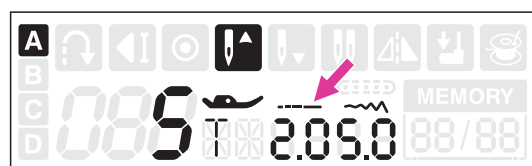
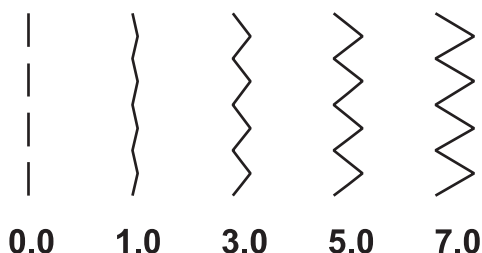
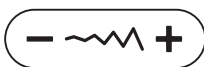

Appuyez sur le bouton de réglage de la longueur du point "+" ou "-" pour régler la longueur du point.

Des points en zigzag propres sont généralement obtenus à " 2.5 " ou en dessous.

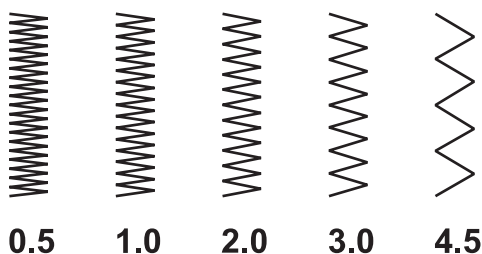
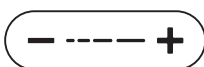

Des points zigzag rapprochés (près l'un de l'autre) forment un point bourdon.

Commencer à coudre

S'assurer de suivre les combinaisons aiguille/tissu/fil et d'utiliser le pied-de-biche suggéré avant de coudre.

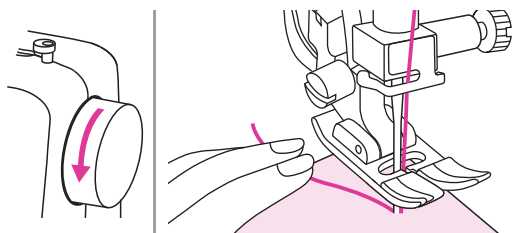
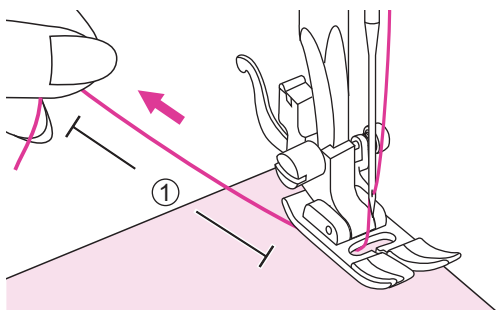
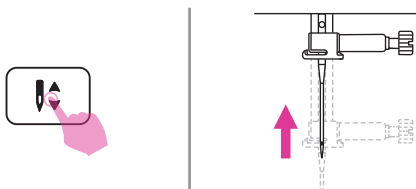
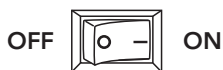

1. Placer le bouton marche arrêt en position Marche(" I ").
2. Appuyer sur le touche aiguille vers le haut/vers le bas pour amener l'aiguille à la position la plus haute.
3. Monter le levier du pied-de-biche
Sélectionner un point.
4. Placer le tissu sous le pied-de-biche, passer le fil sous le pied-de-biche, puis tirer env. 10 cm de fil vers l'arrière de la machine.
① 10cm
5. Tourner la manivelle vers soi (dans le sens anti-horaire) pour abaisser l'aiguille dans le tissu au début du piquage.
6. Abaisser le levier du pied-de-biche.

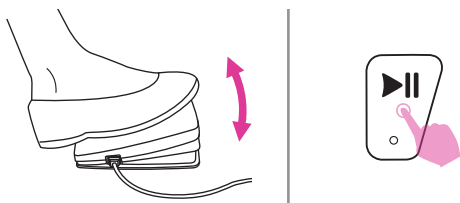

- Appuyer sur la commande au pied ou sur le touche marche/arrêt pour commencer à coudre. Relâcher la commande au pied ou appuyer de nouveau sur le touche marche/arrêt pour arrêter la machine.

Remarque

Il est possible d'utiliser la couture en marche arrière pour aller en marche arrière et renforcer les coutures en appuyant sur le touche marche arrière. Veuillez consulter le chapitre « Compétences utiles » pour de plus amples informations.

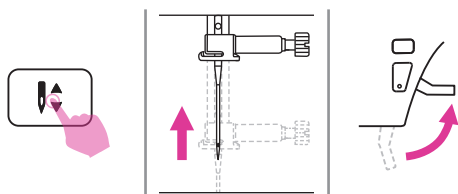

- Appuyer sur le touche aiguille vers le haut/vers le bas pour faire monter l'aiguille. Faire monter le levier de pied-de-biche et retirer le tissu.

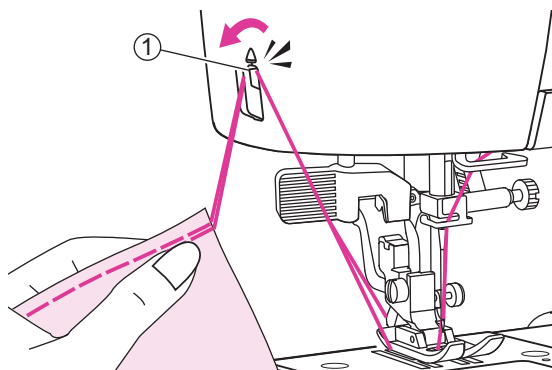

- Pour couper le fil, appuyer sur le bouton coupe-fil ou guider les deux fils sur la face avant de la machine et les glisser dans le coupe-fil manuel.

① Coupe-fil

Conseils utiles

Il y a plusieurs solutions pour atteindre un meilleur résultat pour vos projets de couture.

Les résultats dépendent des types de tissus et de points. Utiliser le même tissu du projet et effectuer un test de couture au préalable.

Pour la couture test, utiliser des morceaux de tissu et de fil qui sont identiques à ceux utilisés pour le projet et contrôler la tension du fil ainsi que la longueur et la largeur de point.

Comme les résultats diffèrent en fonction des types de points et des couches de tissu cousus, réaliser la couture test dans les mêmes conditions que celles utilisées pour le projet.

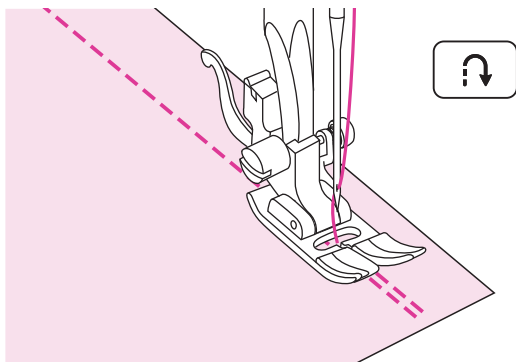

❖ Couture en marche arrière

La couture en marche arrière permet de sécuriser les fils au début et à la fin d'une séquence de couture.

Appuyer sur le touche de marche arrière et coudre 4 à 5 points.

La machine coud en marche avant dès que le touche est relâché.

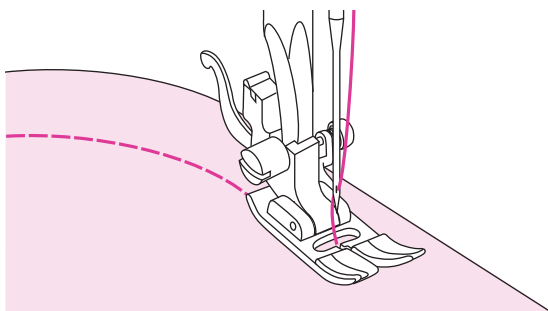

❖ Couture de courbes

Changer légèrement la direction de couture pour coudre autour de la courbe.

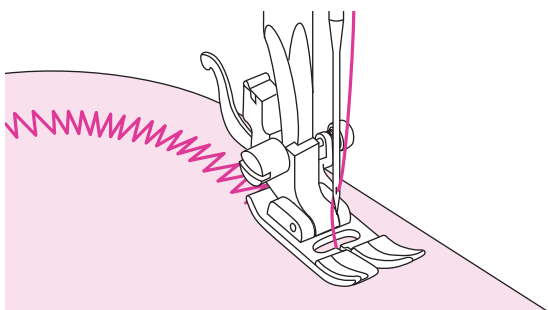

Lors de la couture le long d'une courbe en utilisant le point en zigzag, sélectionner une longueur de point courte afin d'obtenir un point plus fin.

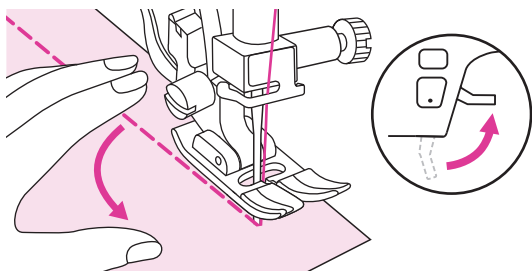

❖ Couture des angles

Arrêter la machine à coudre en atteignant un angle.

Abaisser l'aiguille dans le tissu. Lever le pied-de-biche. Utiliser l'aiguille comme un pivot et retourner le tissu à 90°.

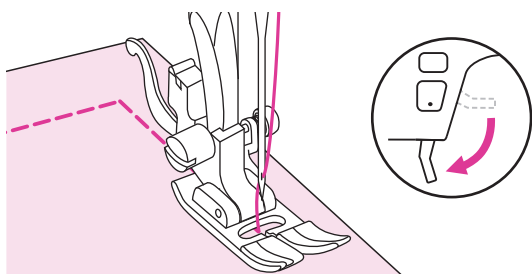

Abaisser le pied-de-biche et reprendre la couture.

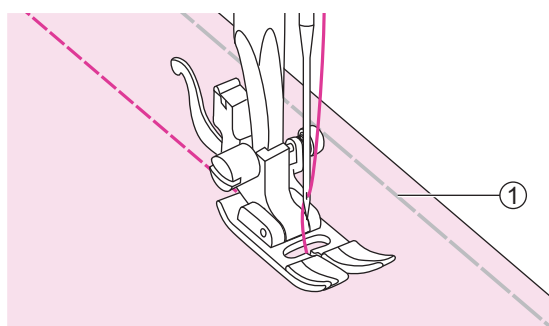

❖ Couture de tissus extensibles

Fauffer les morceaux de tissus ensemble puis coudre dans tendre le tissu.

① Faufilage.

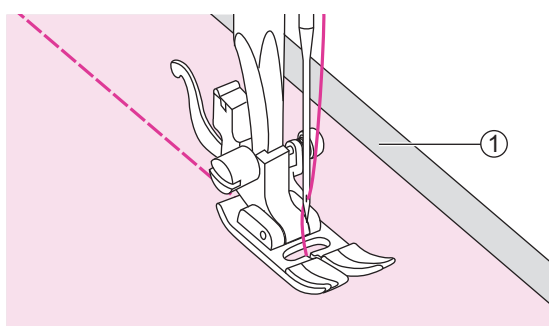

❖ Couture de tissus fins

Lors de la couture de tissus fins, les points peuvent perdre l'alignement ou le tissu peut ne pas être alimenté correctement. Si cela se produit, placer un papier fin ou un matériau stabilisateur sous le tissu et le coudre ensemble avec le tissu.

Lorsque la couture est terminée, déchirer le papier en excès.

① Matériau stabilisateur ou papier

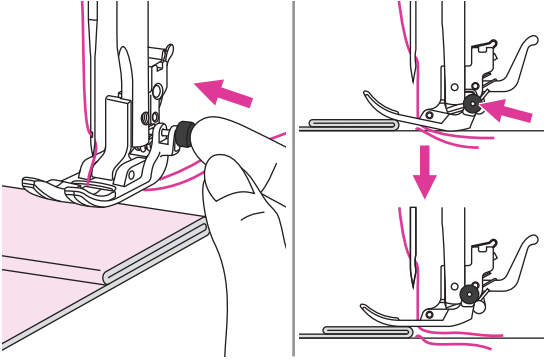

❖ Couture de tissu lourd

La touche noire située du côté droit du pied-de-biche verrouillera ce dernier en position horizontale si elle est actionnée avant d'abaisser le pied-de-biche.

Cela assure une alimentation régulière en début de couture et est utile pendant la couture de plusieurs couches de tissu, notamment lors de la réalisation d'ourlets sur les jeans.

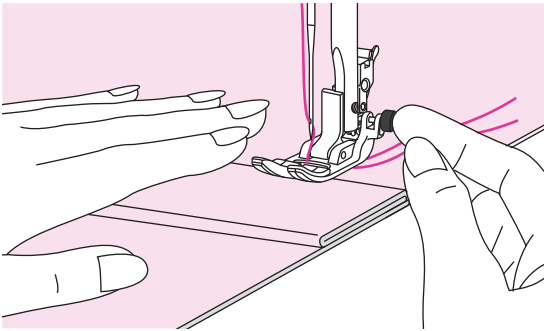

Lorsqu'un point d'épaisseur accrue du tissu est atteint, abaisser l'aiguille et relever le pied-de-biche. Appuyer l'orteil du pied sur la ligne horizontale et actionner la touche noir, puis abaisser le pied et poursuivre la couture.

La touche noir se relâche automatiquement après avoir cousu quelques points.

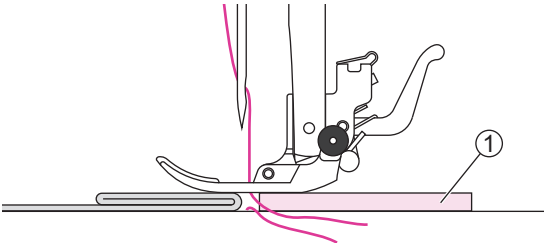

Il est aussi possible de placer un autre morceau de tissu de la même épaisseur à l'arrière de la couture. Ou de maintenir relevé le pied-de-biche en introduisant le tissu et en cousant vers le pli.

① Carton ou tissu lourd

The page features decorative geometric patterns in the top and bottom corners. These patterns consist of a network of thin grey lines connecting small grey dots, forming a complex web. Overlaid on this network are several solid grey triangles of various sizes and orientations. The top-left pattern includes a large triangle pointing downwards. The bottom-left pattern includes a large triangle pointing upwards. The bottom-right pattern includes a large triangle pointing downwards. The central text is positioned between these decorative elements.

Points utiles

Point élastique

Utiliser ce point avec des tissus tricotés ou d'autres tissus extensibles. Ce point permet de coudre de façon élastique sans rompre le fil.

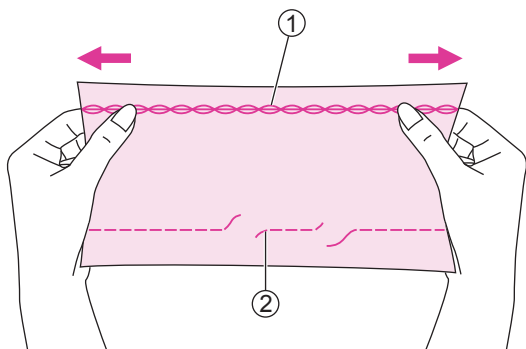

Il est indiqué pour les tissus effilochables et les tissus tricotés. Il est indiqué pour la couture de tissus durables tels que les jeans.

Ces points peuvent également être utilisés comme points de surpiqûre décoratifs.

- ① Point invisible
- ② Point droit

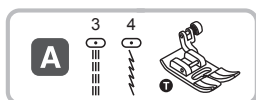

Utilisation du pied universel.

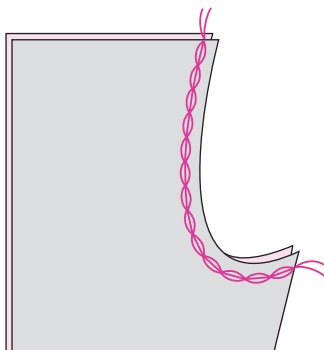

❖ Point élastique droit

Le point invisible droit est utilisé pour ajouter un triple renforcement aux coutures extensibles et résistantes.

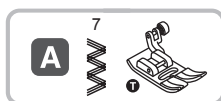

Utilisation du pied universel.

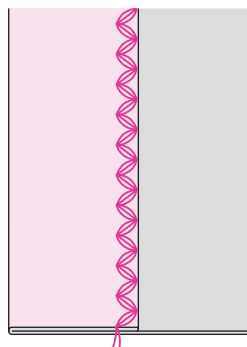

❖ Point élastique zigzag

Le point zigzag triple invisible convient pour des tissus résistants tels que le denim, la popeline etc.

Couture de tissus extensibles et de bande élastique

Lorsque du ruban élastique est attaché à la manche ou à la taille d'un vêtement, les dimensions terminées seront celles du ruban élastique tendu. C'est pourquoi il est nécessaire d'utiliser une longueur appropriée de ruban élastique.



Utilisation du pied universel.

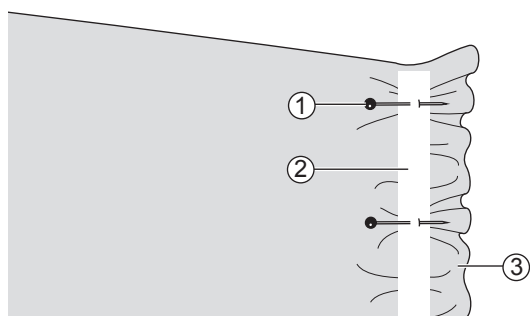

Épingler le ruban élastique sur l'envers du tissu à quelques points pour assurer que le ruban est positionné de manière uniforme sur le tissu.

- ① Épingle
- ② Ruban
- ③ Envers

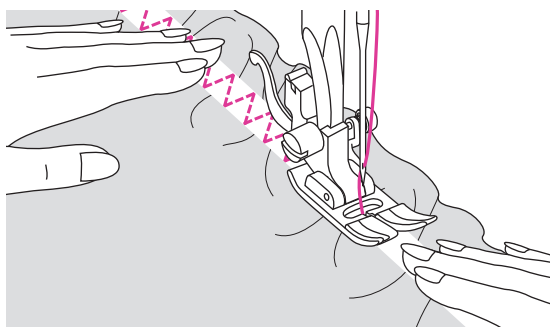

Coudre le ruban élastique sur le tissu tout en étirant le ruban élastique de sorte qu'il ait la même longueur que le tissu.

Tout en poussant le tissu derrière le pied-de-biche avec la main gauche, tirer le tissu sur l'épingle la plus proche de l'avant du pied-de-biche avec la main droite.

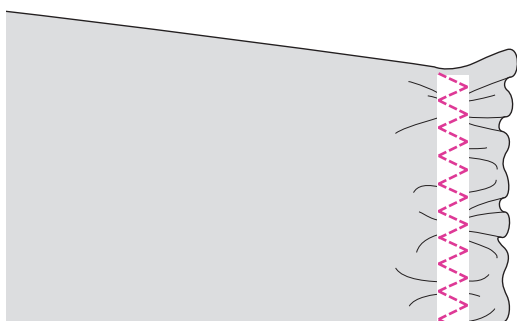

Remarque

Lors de la couture, s'assurer que l'aiguille ne touche aucune épingle car cela pourrait la courber, voire la casser.

Point de surjet

Coudre des points de surjet le long des bords de tissus pour les empêcher de s'effiloer.

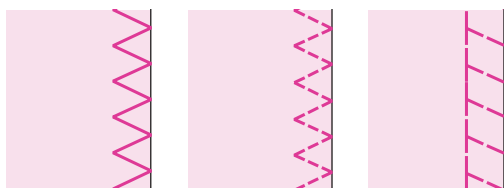
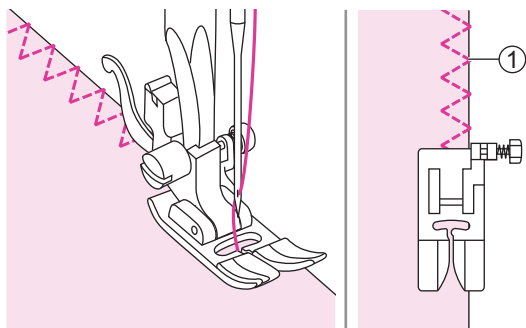

❖ Utilisation du pied universel

Utilisation du pied universel.

Coudre des points de surjet le long du bord du tissu de sorte que l'aiguille chute sur le bord du tissu du côté droit.

- ① Point de chute de l'aiguille

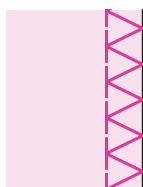
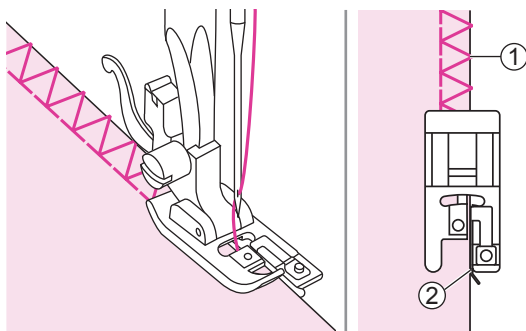

❖ Utilisation du pied pour surfilage

Fixer le pied pour surfilage.

Coudre le tissu en plaçant son bord contre le guide du pied à surjet.

- ① Point de chute de l'aiguille
- ② Guide

Ourlet invisible

Sécuriser le bas des jupes et des pantalons à l'aide d'un ourlet invisible : ce point est réalisé sans l'apparition des points du côté droit du tissu.

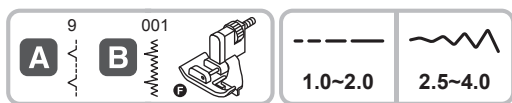

Utilisation du pied d'ourlet invisible.

9: Ourlet invisible/lingerie pour tissus solides

001: Ourlet invisible pour tissus extensibles

Remarque

Utiliser le même tissu du projet et effectuer un test de couture au préalable.

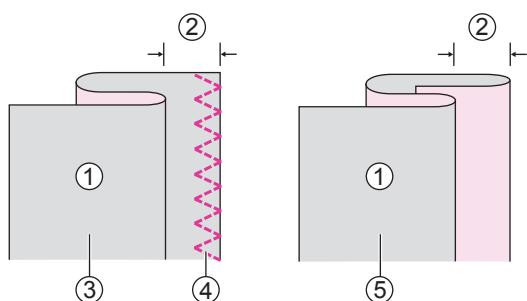

Plier le tissu tel qu'illustré avec l'envers au-dessus.

- ① Envers
- ② 5 mm
- ③ Pour du tissu lourd
- ④ Point de overlock
- ⑤ Pour tissus légers/moyens

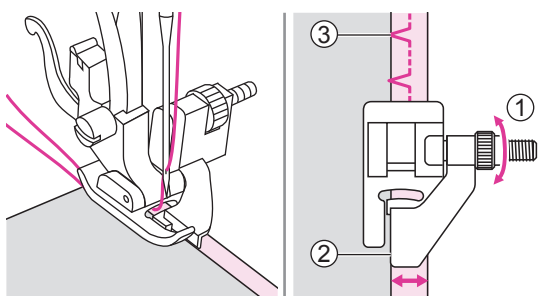

Positionner le tissu sous le pied. Tourner la manivelle vers l'avant jusqu'à ce que l'aiguille se balance complètement à gauche. Elle doit simplement percer le pli de tissu. Sinon, ajuster la largeur de point en conséquence. Ajuster le guide en tournant la touche de sorte à faire reposer le guide contre le pli.

- ① Touche
- ② Guide
- ③ Point de chute de l'aiguille

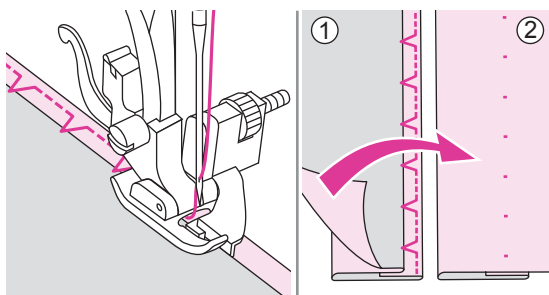

Coudre lentement, tout en guidant soigneusement le tissu sur le bord du guide.

Retourner le tissu.

- ① Envers
- ② Côté

Point de boutonnière

Les boutonnières peuvent être adaptées à la taille du bouton.

Pour du tissu extensible ou fin, il est recommandé d'utiliser un stabilisateur pour une meilleure couture de la boutonnière. Réduire légèrement la pression du fil supérieur pour obtenir de meilleurs résultats.

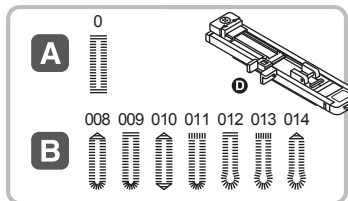

Utilisation du pied boutonnière.

0/009: Pour tissus fins, moyens

012/013: Pour costumes, manteaux

011: Boutonnière robuste avec pointes verticales

008/010: Boutonnière fuselée à taille renforcée

014: Pour jeans et pantalons

Remarque

Utiliser le même tissu du projet et effectuer un test de couture au préalable.

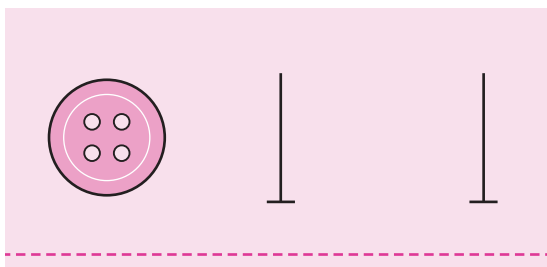

Marquer les positions de la boutonnière sur le tissu.

La longueur maximale de boutonnière est de 3 cm. (Total du diamètre + épaisseur du bouton.)

La taille de la boutonnière est déterminée par le bouton inséré dans la plaque de bouton

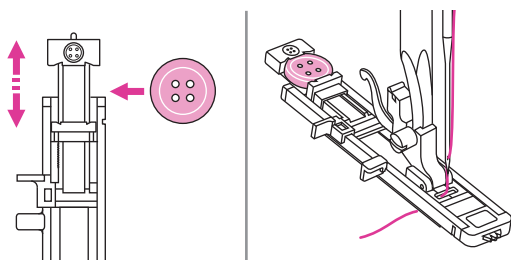

Tirer la plaque de support de bouton en arrière et placer le bouton dedans. Repousser la plaque de support de bouton contre le bouton pour le maintenir serré.

Le fil doit être passé dans le trou du pied-de-biche, puis placé sous le pied.

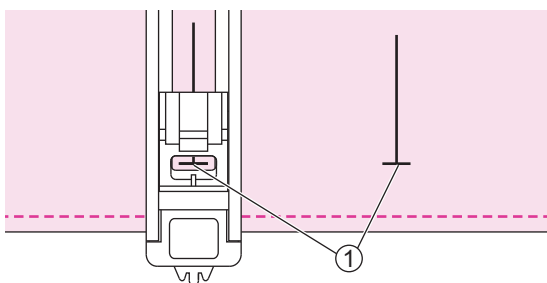

Placez le tissu sous le pied-de-biche de manière à ce que la marque de la ligne médiane soit alignée avec le centre du pied pour boutonnière.

① Point de départ

Sélectionnez le point de boutonnière. Réglez la largeur et la longueur de point sur la largeur et la densité souhaitées.

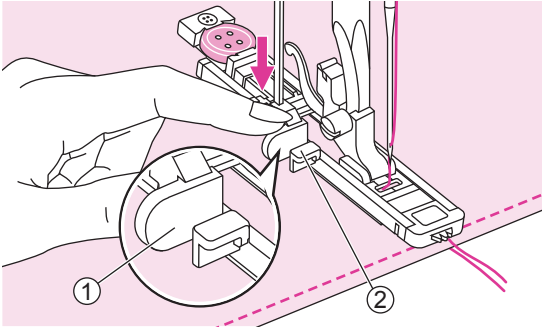

Abaissez complètement le levier de boutonnière et placez-le derrière l'arrêt du support du pied pour boutonnière.

- ① Push de boutonnière
- ② Arrêt

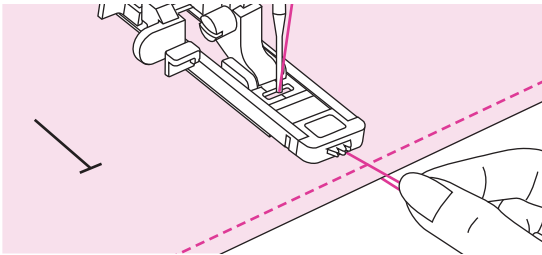

Tenez légèrement l'extrémité du fil supérieur et commencez à coudre. Maintenir les deux fils ensemble.

Remarque

Insérer délicatement le tissu à la main.

Avant de s'arrêter, la machine va coudre automatiquement un point de renforcement après que la boutonnière aura été cousue.

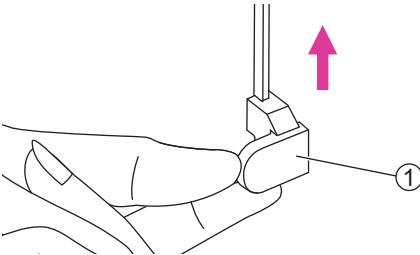

Soulever le pied-de-biche et coupez le fil. Pour coudre la même boutonnière, relever le push de boutonnière, il reviendra à sa position d'origine.

- ① Push de boutonnière

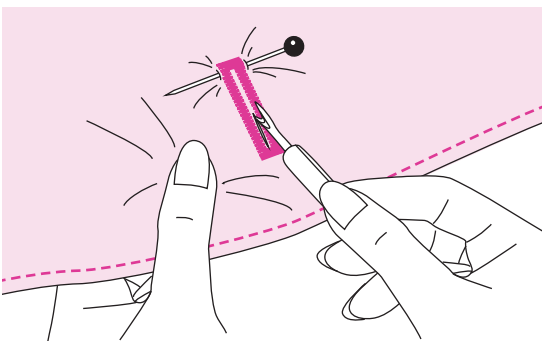

Couper le centre de la boutonnière avec le découpeur en prenant soin de ne pas couper de points sur les deux côtés. Utiliser une épingle comme butée sur la bride pour ne pas trop couper.

Remarque

Lors de la coupe de la boutonnière avec le découpeur, ne pas placer les mains dans la direction de coupe, d'autres blessures pourraient en résulter.

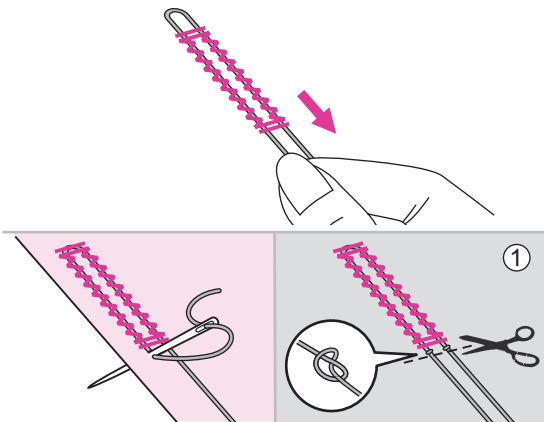
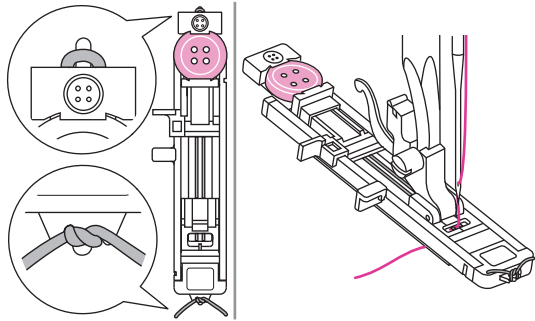
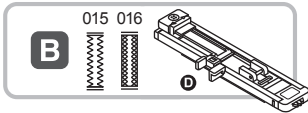

❖ Confection d'une boutonnière sur des tissus extensibles

015: Pour les tissus tissés (maille, jersey)

016: Pour les tissus extensibles

Lors du piquage de boutonnières sur du tissu extensible, enfiler un fil épais ou un cordonnet sous le pied de boutonnière.

Fixez le pied pour boutonnière électronique et branchez le cordon dans la prise au-dessus de la barre du pied-de-biche. Amenez les extrémités du fil cordonnet à l'avant du pied et insérez-les dans les rainures, puis attachez-les temporairement. Abaissez le pied-de-biche et commencez à coudre.

Régler la largeur de point pour l'adapter au diamètre du cordonnet.

Une fois la couture terminée, tirer doucement le cordonnet pour éliminer tout jeu, puis couper l'excédent. Croiser le cordonnet devant l'aiguille et enfiler les extrémités du cordonnet dans une grosse aiguille, tirer sur l'envers et nouer les extrémités avant de couper ce qui est en excès.

① Envers

Remarque

Il est suggéré de coudre avec un matériau stabilisateur sous le tissu.

* Les boutonnières sont cousues de l'avant du pied-de-biche vers l'arrière, comme illustré.

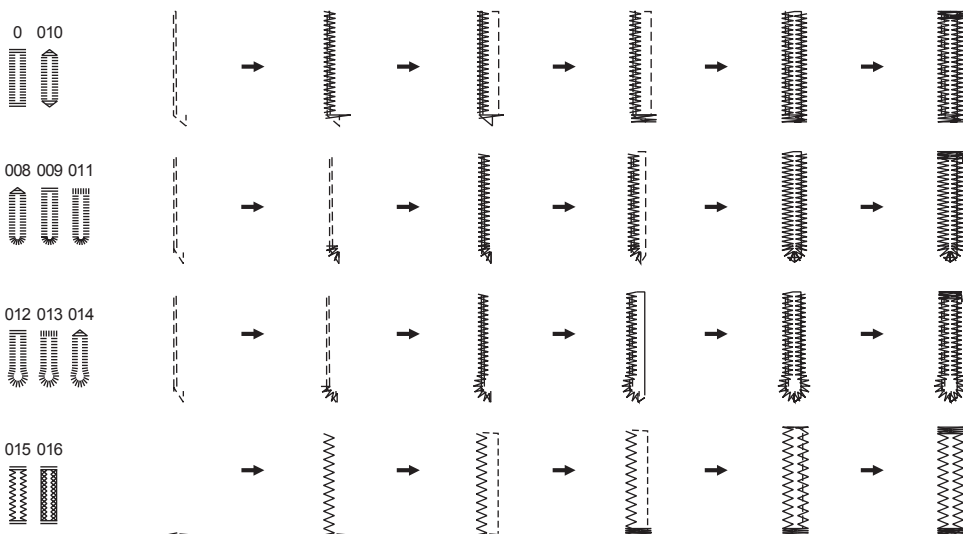

Point d'armature

Le point de point d'armure est utilisé pour renforcer les points soumis à des contraintes, tels que les coins des poches et les ouvertures.

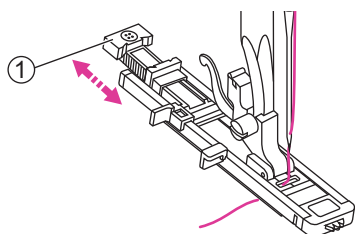
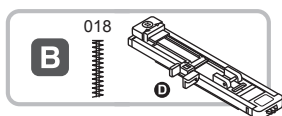

Utiliser le pied pour boutonnière.

Déployez la plaque porte-bouton et réglez-la à la longueur souhaitée. Réglez la largeur et la longueur de point sur la largeur et la densité souhaitées..

Fixez le pied pour boutonnière. Le fil supérieur doit être passé dans le trou du pied pour boutonnière électronique et amener le fil supérieur vers l'avant du pied pour boutonnière.

① Plaque porte-bouton

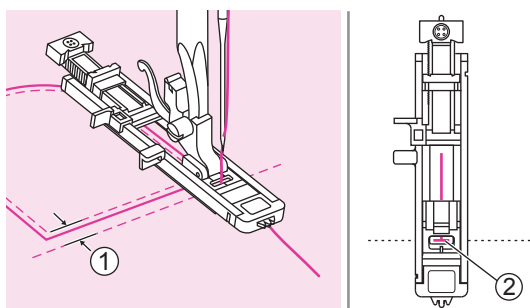

Positionnez le tissu de manière à ce que l'aiguille soit à 2 mm devant l'endroit où vous souhaitez commencer la couture, puis abaissez le releveur du pied-de-biche.

- ① 2mm
- ② Point de départ

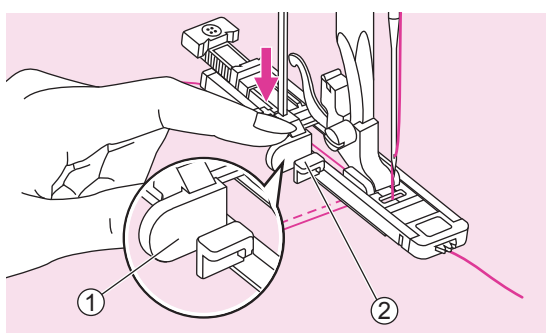

Abaissez complètement le levier de boutonnière et placez-le derrière l'arrêt du support du pied pour boutonnière.

- ① Push de boutonnière
- ② Arrêt

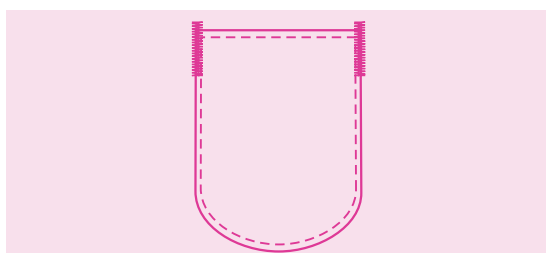

Des points d'arrêt sont cousus.

Remarque

Il est suggéré de coudre avec un stabilisateur sous le tissu.

Point de reprisage

Reprendre un petit trou ou une déchirure avant qu'il ne s'agrandisse peut sauver un vêtement.

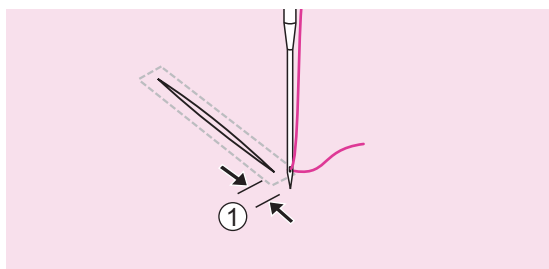
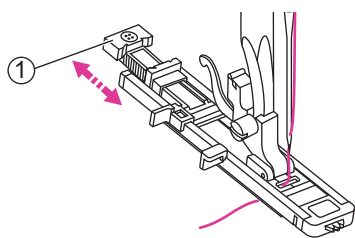
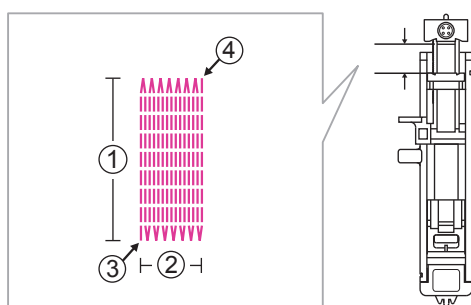
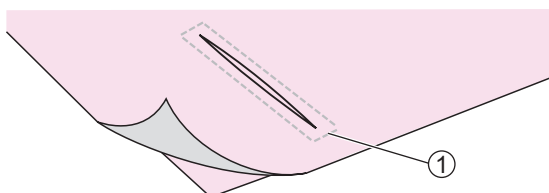
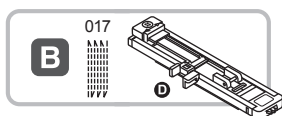

Utiliser le pied pour boutonnière.

Faufilez le tissu supérieur et le tissu inférieur ensemble.

① Bâtir

La taille d'un cycle de raccommodage est variable.

Cependant, la longueur de point maximale est de 2,6 cm et la largeur de point maximale est de 7 mm.

- ① La longueur de la couture.
- ② La largeur de la couture.
- ③ Etoile.
- ④ Arrêt.

Déployez la plaque porte-bouton et réglez-la à la longueur souhaitée. Réglez la largeur et la longueur de point sur la largeur et la densité souhaitées.

Fixez le pied pour boutonnière. Le fil doit être passé dans le trou du pied-de-biche, puis placé sous le pied.

① Plaque porte-bouton.

Positionnez le tissu de sorte que l'aiguille soit à 2 mm devant la zone à reprendre, puis abaissez le releveur du pied-de-biche.

Tenez légèrement l'extrémité du fil supérieur et commencez à coudre.

① 2mm

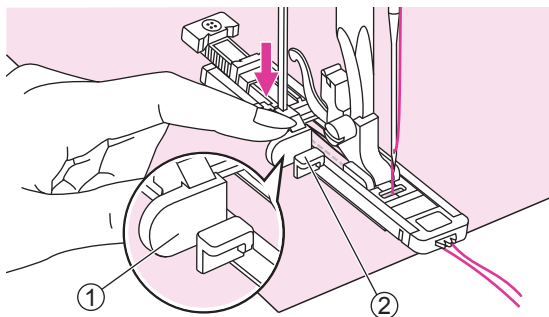

Abaissez complètement le levier de boutonnière et placez-le derrière l'arrêt du support du pied pour boutonnière.

- ① Push de boutonnière
- ② Arrêt



Les points de reprisage sont cousus de l'avant du pied-de-biche vers l'arrière, comme illustré.

Remarque

Si le tissu n'entraîne pas, par exemple parce qu'il est trop épais, augmentez la longueur du point.

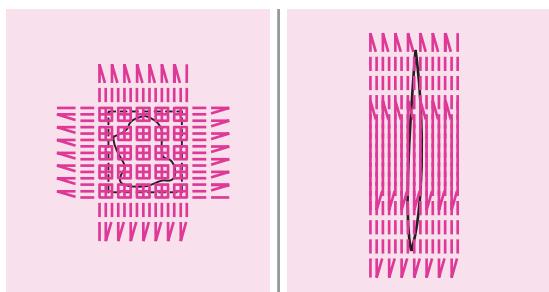

Si la plage de couture est trop grande pour coudre, nous vous suggérons de coudre plusieurs fois (ou de coudre en croix) pour obtenir un meilleur résultat de couture.

Point d'œillet

Les points d'œillets sont utilisés pour fabriquer des trous de ceinture et pour d'autres applications similaires.

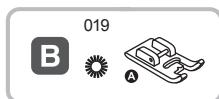

①



②



③



Utilisation du pied de point de bourdon.

Appuyer sur la touche de réglage de la largeur de point "-" ou "+" pour sélectionner la taille de l'œillet.

- ① Petit : 5,0
- ② Moyen : 6,0
- ③ Large : 7,0

Abaisser l'aiguille dans le tissu au début de la couture, puis abaisser le levier du pied-de-biche.

Une fois la couture terminée, la machine coud automatiquement les points de renfort, puis s'arrête.

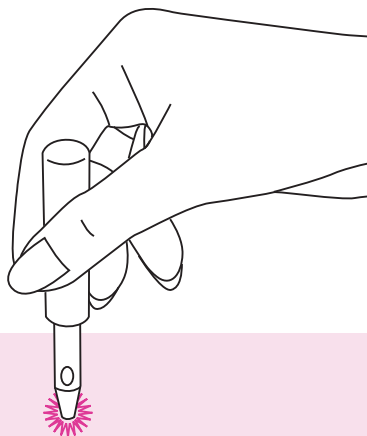

Faire un trou au centre à l'aide d'un poinçon à œillet.

* Le poinçon à œillet n'est pas fourni avec la machine.

Remarque

Lors de l'utilisation du poinçon à œillet, placer un papier épais ou une autre feuille de protection sous le tissu avant de poinçonner le trou dans le tissu.

Si un fil mince est utilisé, la couture peut être grossière. Si cela se produit, coudre l'œillet deux fois l'un sur l'autre.

Couture des boutons

Les boutons peuvent être cousus avec la machine à coudre. Il est possible de fixer des boutons à 2 ou 4 trous.

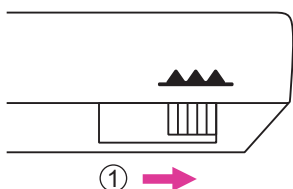
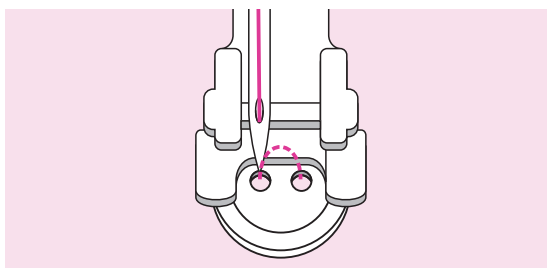
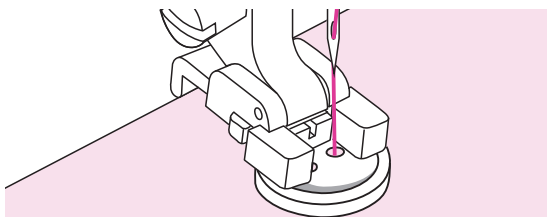
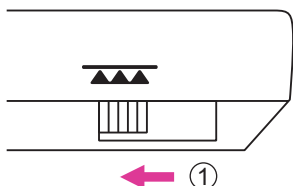
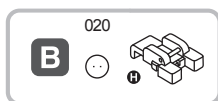

Utilisation du pied pour pose de bouton.

Déplacer le levier pour abaisser le transporteur.

① Position abaissée

Mettre le travail sous le pied et placer le bouton dans la position désirée, puis abaisser le pied.

Sélectionner le point de couture de boutonnière et ajuster la largeur de point en fonction de la distance entre les deux trous du bouton.

Tourner la manivelle pour vérifier que l'aiguille passe facilement dans les trous de droite et de gauche du bouton.

Pour les boutons avec 4 trous, passer d'abord le fil dans les deux trous avant, pousser le tissu vers l'avant, puis passer le fil dans les deux trous arrière.

Une fois le travail terminé, déplacer le levier pour soulever le transporteur.

① Position levée

Insertion de fermeture à glissière

Ce pied peut être réglé pour coudre de chaque côté de la fermeture à glissière. Le bord du pied guide la fermeture à glissière pour assurer un positionnement droit.



Utilisation du pied de fermeture à glissière.

⚠ Attention

Le pied de fermeture à glissière doit être utilisé uniquement pour coudre des points droits. Il est possible que l'aiguille se rompe après avoir heurté le pied-de-biche en cas de couture avec d'autres motifs.

Pendant la couture, s'assurer que l'aiguille ne touche aucune épingle car cela pourrait la courber, voire la casser.

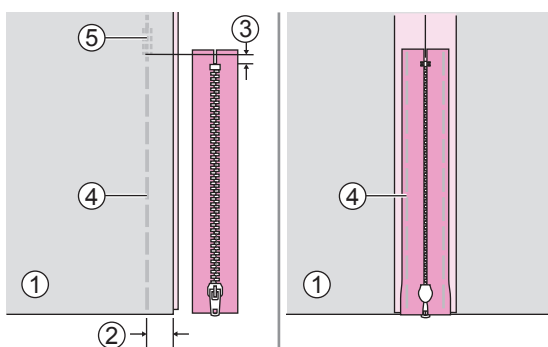

❖ Insertion d'une fermeture à glissière centrée

Mettre ensemble les côtés droits du tissu. Coudre une jointure de fond à 2 cm du bord droit de la position de butée inférieure de la fermeture à glissière. Coudre quelques points en marche arrière pour la fixation. Augmenter la longueur de point au maximum, régler la tension en dessous de 2 et faufiler la longueur restante du tissu.

Maintenir ouvert le surplus de couture. Placer la fermeture à glissière vers le bas sur le surplus de couture avec les dents contre la ligne de couture. Faufilez la bande de fermeture à glissière en place.

- ① Envers
- ② 2 cm
- ③ 5 mm
- ④ Faufilage
- ⑤ Points en marche

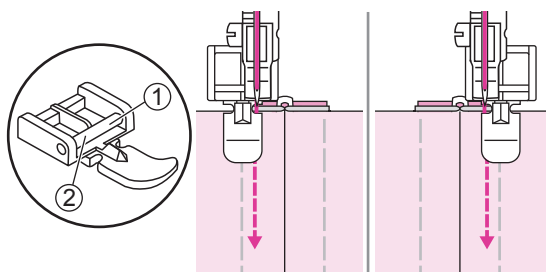

Fixer le pied-de-biche.

- ① Fixer l'épingle droite pour coudre le gauche de la fermeture à glissière.
- ② Fixer l'épingle gauche pour coudre le côté droit de la fermeture à glissière.

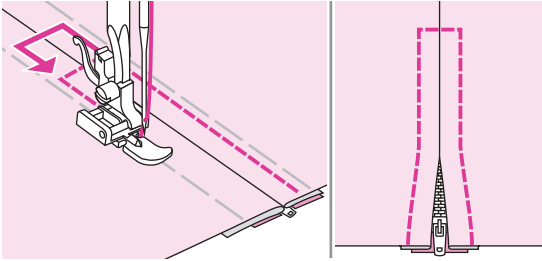

⚠ Attention

Le pied de fermeture à glissière doit être utilisé uniquement pour coudre des points droits. Il est possible que l'aiguille se rompe après avoir heurté le pied-de-biche en cas de couture avec d'autres motifs.

Pendant la couture, s'assurer que l'aiguille ne touche aucune épingle car cela pourrait la courber, voire la casser.

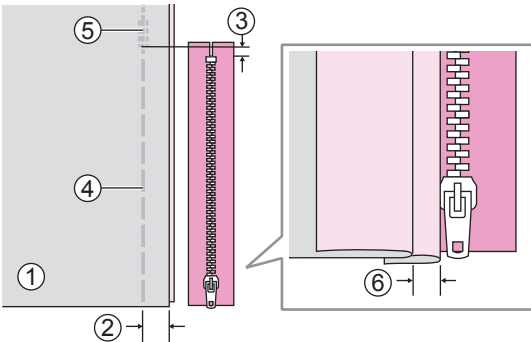

❖ Insérer une fermeture à glissière latérale

Mettre ensemble les côtés droits du tissu. Coudre une jointure de fond à 2 cm du bord droit de la position de butée inférieure de la fermeture à glissière. Coudre quelques points en marche arrière pour la fixation. Augmenter la longueur de point au maximum, régler la tension en dessous de 2 et faufiler la longueur restante du tissu.

Replier vers le surplus de couture côté gauche. Rentrer le surplus de couture pour former un pli de 3 mm.

- ① Envers
- ② 2 cm
- ③ 5 mm
- ④ Faufilage
- ⑤ Points en marche
- ⑥ 3 mm

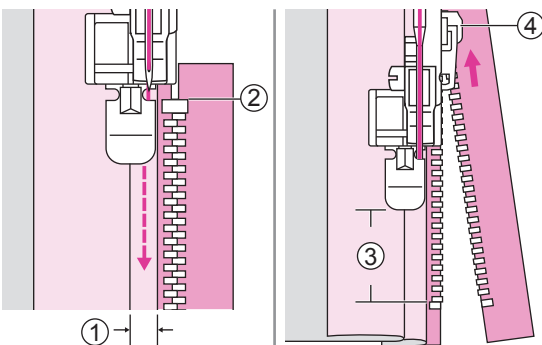

Fixer le pied-de-biche. Fixer l'épingle droite pour coudre le côté gauche de la fermeture à glissière. Coudre la fermeture à glissière sur le morceau de tissu avec les 3 mm en plus, en commençant à la fin de la fermeture à glissière.

Arrêter la machine à environ 5 cm du haut de la fermeture à glissière. Abaisser l'aiguille dans le tissu, monter le levier de pied-de-biche puis ouvrir la fermeture à glissière et continuer de coudre.

- ① 3 mm
- ② L'extrémité de la fermeture à glissière
- ③ 5 cm
- ④ Fermeture à glissière

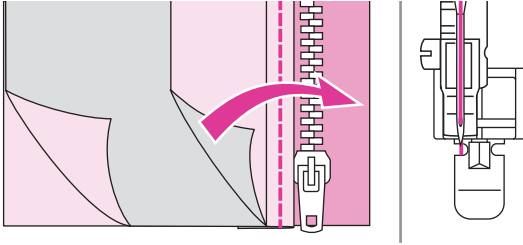

Mettre le tissu à l'envers. Fixer l'épingle gauche pour coudre le côté droit de la fermeture à glissière.

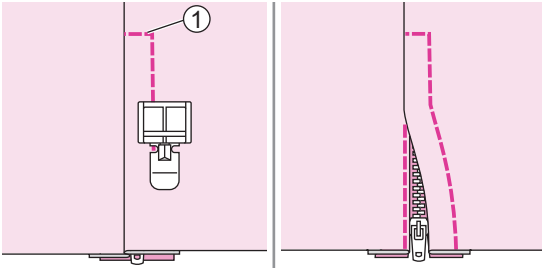

Faire un point sur l'extrémité inférieure et le côté droit de la fermeture à glissière.

① Extrémité inférieure

Arrêter la machine à environ 5 cm du haut de la fermeture à glissière. Enlever le fauilage et ouvrir la fermeture à glissière. Faire des points sur le reste de la couture.

Couture de point de bourdon

Utiliser le pied de point de bourdon pour la couture de point de bourdon et pour la couture décorative.

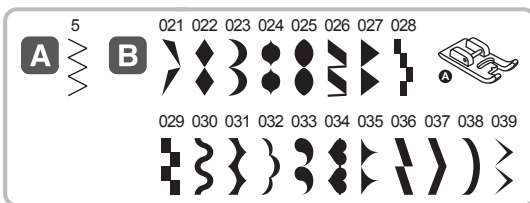

Utilisation du pied de point de bourdon.

Remarque

Lors de la couture de tissus très légers, il est recommandé d'utiliser une interface ou un stabilisateur sur l'envers du tissu.

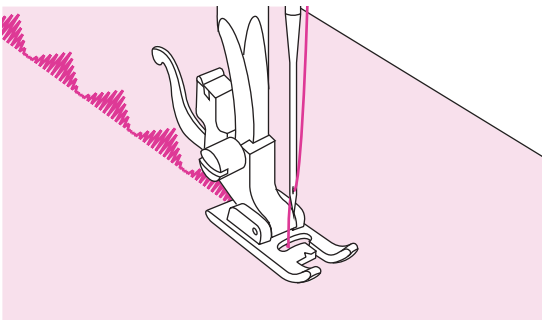

Ce pied est doté d'un sabot du côté inférieur permettant aux points denses de passer librement en dessous.

Pour coudre le motif de point de bourdon ou de point décoratif, il est possible d'ajuster la longueur et la largeur du motif en appuyant sur les touches de réglage de la longueur et de la largeur de point. Faire des essais avec des restes de tissu jusqu'à obtention de la longueur et de la largeur désirées.

Fronces

Le pied fronceur est utilisé pour rassembler les tissus. Idéal pour les vêtements ainsi que pour la décoration intérieure. Il fonctionne mieux sur les tissus fins à moyens.



Utiliser le pied fronceur.

❖ Tissu froncé

Retirez le support du pied-de-biche et fixez le pied fronceur, réglez la tension ci-dessous 2.

Placez le tissu à froncer sous le pied-de-biche ou dans la fente à droite du pied-de-biche.

Coudre une rangée de points, en gardant le bord brut du tissu aligné avec le bord droit du pied. Les points font automatiquement froncer le tissu.

Convient aux tissus légers à moyens. Si votre tissu est léger, comme la batiste ou la dentelle, vous aurez plus de fronces.

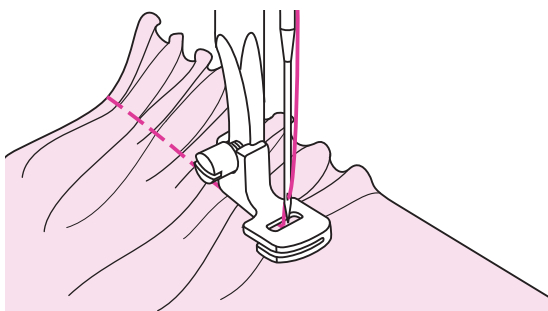

❖ Pour froncer et coudre le tissu froncé en une seule étape

Regardez attentivement le pied fronceur pour voir une fente en bas. Lorsque vous utilisez la fente, vous pouvez froncer le tissu du dessous tout en fixant un tissu « plat » sur le dessus, comme la ceinture sur un corsage de robe.

Retirez le support du pied-de-biche et fixez le fronceur. Placez le tissu à froncer avec le côté droit sous le pied. Placez la couche supérieure du tissu côté droit vers le bas dans la fente. Guidez les deux couches comme illustré. Tournez la couche supérieure de tissu à l'endroit.

- ① Couche supérieure de tissu (envers)
- ② Couche inférieure de tissu (côté endroit)

Remarque

Utilisez le même tissu que celui de votre projet et faites un test de couture avant de commencer. Pour ce test nous vous conseillons de travailler avec 25 cm de tissu, de garnitures ou d'élastique. Cela facilite la détermination de la quantité de tissu nécessaire pour réaliser les fronces.

Cousez à vitesse lente à moyenne pour un meilleur contrôle du tissu.

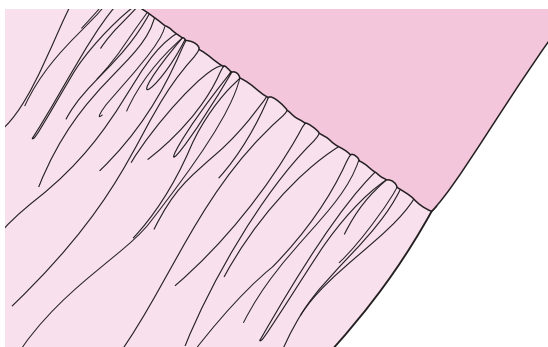
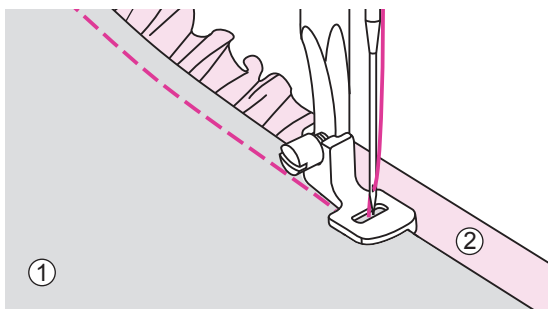

Smocking

Le point décoratif créé lors de la couture ou de la broderie sur les fronces s'appelle "smocking". Il est utilisé pour décorer l'avant des chemisiers ou des manchettes. Le point de smocking ajoute de la texture et de l'élasticité au tissu.

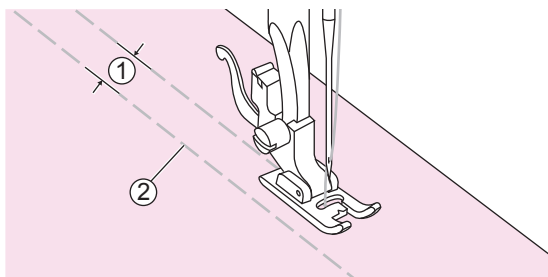
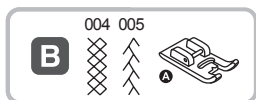

Utilisation du pied de point de bourdon.

Augmenter la longueur de point au maximum, régler la tension en dessous de 2 et faufiler des lignes de 1 cm à travers la zone à smocker.

- ① 1 cm
- ② Faufilage

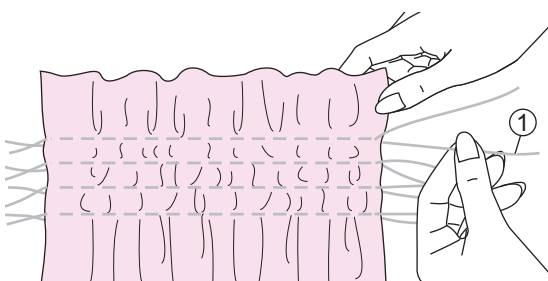

Nouer les fils sur un bord.

Tirer les fils de bobine et répartir les fronces uniformément. Fixer les fils à l'autre extrémité.

- ① Fil de bobine

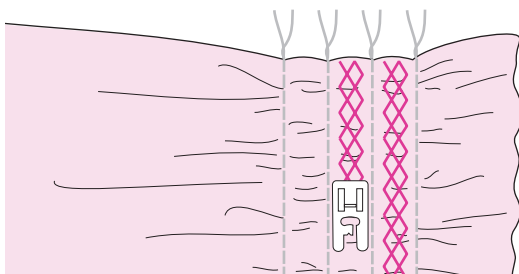

Réduire la tension, si nécessaire, et coudre des points de coupe décoratifs entre les coutures droites.

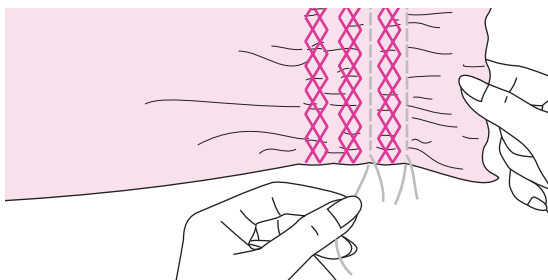

Retirer le faufilage.

Raccommodage, broderie et monogramme en mouvement libre

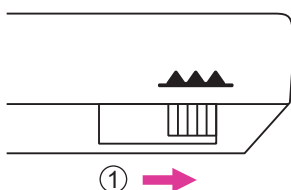
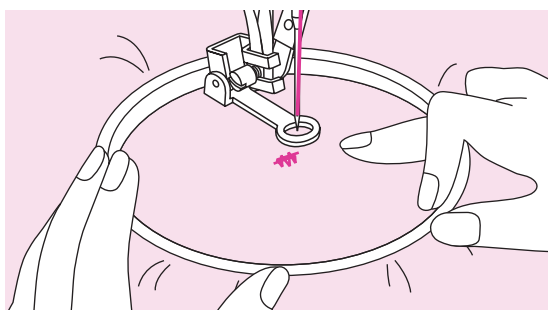
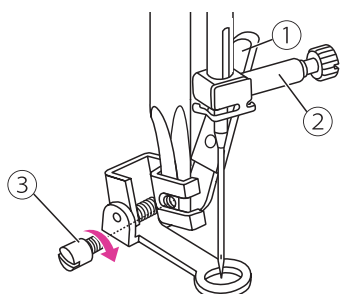
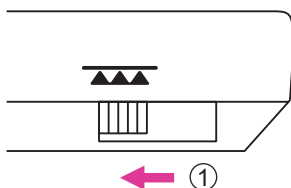
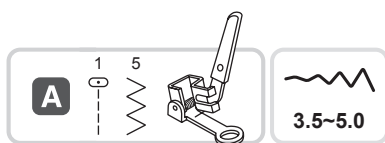

❖ Préparation à la broderie et monogrammes

* Le tambour à broder n'est pas fourni avec la machine.

Utiliser le pied de broderie.

Déplacer le levier pour abaisser le transporteur.

① Position abaissée

Retirez le support du pied-de-biche et fixez le pied pour repriser / broderie. Le levier doit être derrière la vis de serrage de l'aiguille. Appuyez fermement sur le pied pour repriser / broderie par derrière avec votre index et serrez la vis.

- ① Levier
- ② Vis de serrage de l'aiguille
- ③ Vis de maintien du pied

Tirer les lettres désirées ou le dessin sur la surface du tissu.

Étirer le tissu entre le tambour de broderie aussi fermement que possible.

Positionner le tissu sous l'aiguille. S'assurer que la barre de pied-de-biche est descendue à sa position la plus basse.

Tourner la manivelle vers soi pour faire passer le fil de bobine à travers le tissu. Coudre quelques points de fixation au point de départ.

Maintenir le tambour avec le pouce et l'index des deux mains tout en appuyant sur le matériau avec le majeur et l'annulaire et en soutenant l'extérieur du tambour avec les petits doigts.

▲ Attention

Maintenir les doigts à distance des pièces en mouvement, en particulier des aiguilles.

Remarque

Une fois le travail terminé, déplacer le levier pour soulever le transporteur.

① Position levée

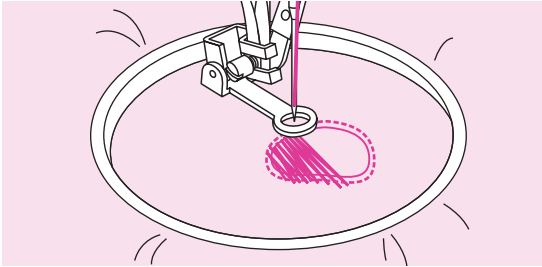

❖ **Raccommodage**

Coudre d'abord autour des bords du trou pour fixer les fils. Coudre sur le trou dans un mouvement constant et continu, de la gauche vers la droite.

Tourner le tissu de 1/4 et coudre la première rangée en déplaçant le tissu plus lentement sur le trou pour séparer les fils et ne pas former de grands écarts entre les fils.

Remarque

Le raccommodage en mouvement libre s'effectue sans le système d'entraînement interne de la machine à coudre. Le mouvement du tissu est contrôlé par l'opérateur. Il est nécessaire de coordonner la vitesse de couture et le mouvement du tissu.

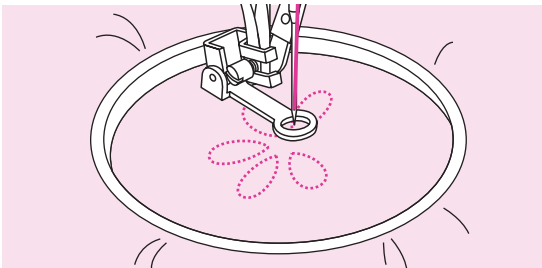

❖ **Broderie**

Piquer le long du contour du dessin en déplaçant le tambour à broder. S'assurer de maintenir une vitesse constante en cousant.

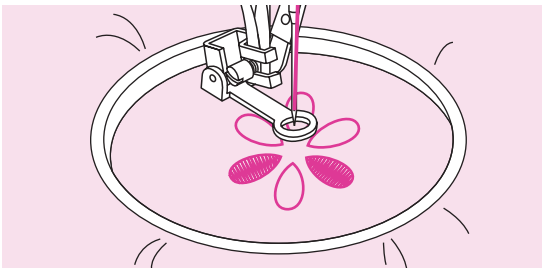

Remplir le dessin en évoluant des contours vers l'intérieur. Maintenir les points proches les uns des autres.

On obtient des points plus longs en déplaçant plus rapidement le tambour et des points plus courts en le déplaçant lentement.

Fixer avec des points de renfort à la fin du dessin.

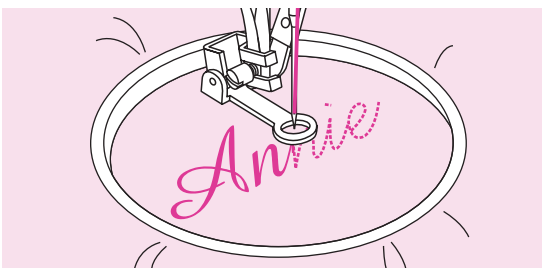

❖ **Monogrammes**

Coudre à une vitesse constante, en déplaçant le tambour lentement le long de la lettre.

Fixer avec des points de renfort à la fin du dessin lorsque la lettre est terminée.

Piquage

Le molleton sandwich entre les couches supérieure et inférieure de tissu est appelé " piquage ". La couche supérieure est habituellement formée de multiples pièces de forme géométrique de matériaux joints.

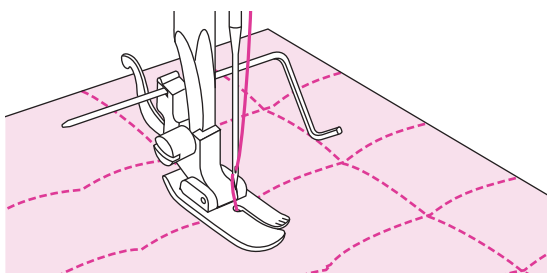
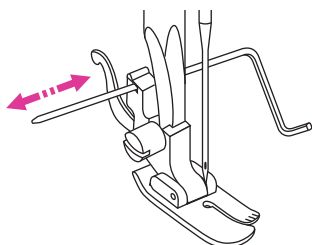

Utiliser le pied quilting point droit.

⚠ Attention

Ce pied peut être utilisé uniquement au point droit.

❖ Utilisation du guide de bord/de piquage

Insérer le guide de bord/de piquage dans le support du pied-de-biche comme illustré et régler l'espace à sa convenance.

Coudre la première rangée et se déplacer sur le tissu pour coudre des rangées successives avec le guide en suivant la rangée précédente de couture.

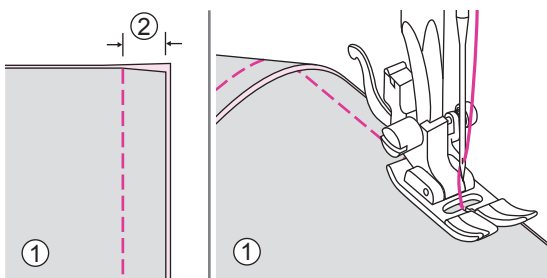

Utilisation du pied universel.

❖ Jonction des pièces de tissu

Placer les deux pièces de tissu en associant leur côté droit et coudre en utilisant le point droit.

Joindre les pièces de tissu avec un surplus de couture de 5 mm.

Coudre avec le côté du pied-de-biche aligné avec le bord du tissu.

- ① Envers
- ② 5 mm

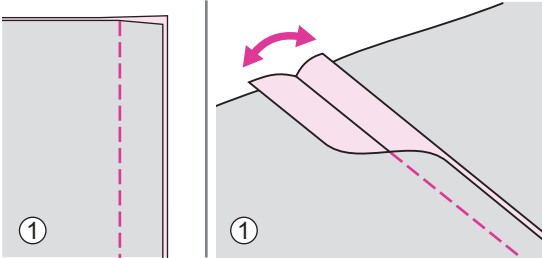
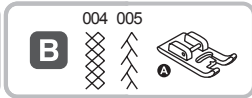
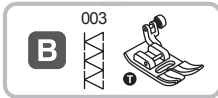

Utilisation du pied universel ou du pied de point de bourdon.

❖ Points de patchwork

Placer les deux tissus, les côtés droits l'un à côté de l'autre et coudre avec un point droit.

Ouvrez le surplus de couture et le presser à plat.

① Envers

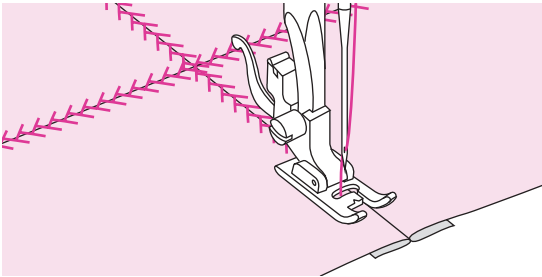

En travaillant sur l'endroit du tissu, placer le centre du pied-de-biche sur la ligne de couture des tissus joints et piquer sur la couture.

Applique

Il est possible de créer et d'appliquer une décoration en coupant une pièce de tissu différent et en lui donnant une forme.

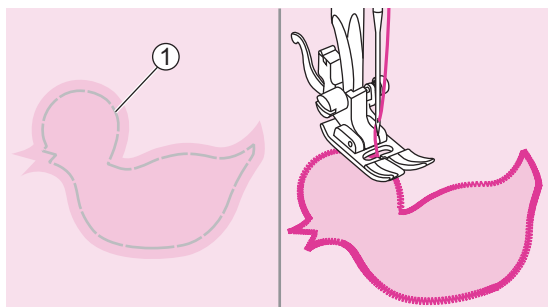

Utilisation du pied universel.

Couper le dessin d'applique et le faufiler sur le tissu. Coudre lentement le long du bord du dessin.

① Faufilage

Couper le matériau en excès hors des points. S'assurer de ne couper aucun point. Enlever le faufilage.

Point de chausson

Piquer à travers une couture ouverte est appelé " point de chausson ". Il est utilisé sur les chemisiers et les vêtements pour enfants. Ce point est plus décoratif lorsqu'un filetage plus épais est utilisé.

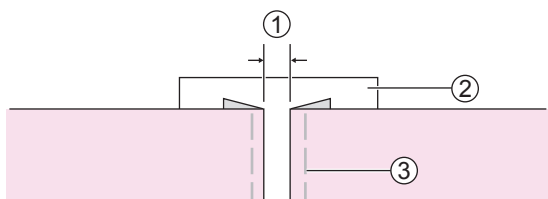
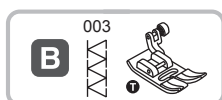

Utilisation du pied universel.

Séparer les bords pliés des pièces de tissu en laissant un espace de 4 mm et les faufiler sur un papier fin ou un stabilisateur hydrosoluble.

- ① 4 mm
- ② Papier fin ou stabilisateur
- ③ Faufilage

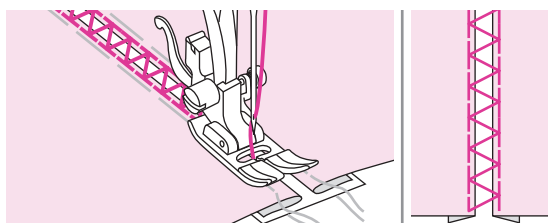

Aligner le centre du pied-de-biche sur le centre des deux pièces de tissu et commencer la couture.

Une fois la couture terminée, retirer le stabilisateur et le faufilage.

Point de feston

Le motif de vagues répété, qui ressemble à des coquillages, est appelé " feston ". Il est utilisé pour décorer le col des chemises et les bords de projets de tricot.

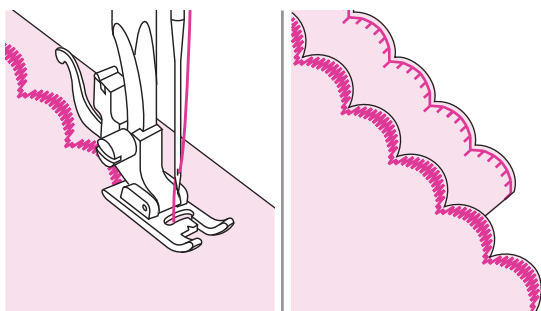

Utilisation du pied point de bourdon ou du pied universel.

❖ Bord de feston

Faire des points le long du bord du tissu, en veillant à ne pas coudre directement sur le bord du tissu.

Pour de meilleurs résultats, appliquer de l'amidon sur le tissu et presser avec un fer chaud avant la couture.

Couper le tissu près des points en veillant à n'en couper aucun.

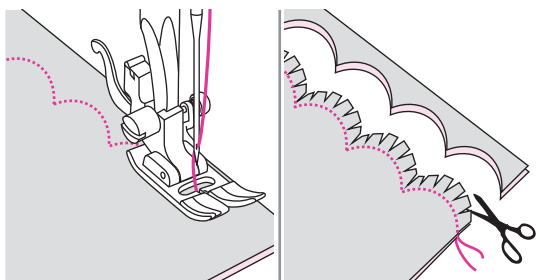
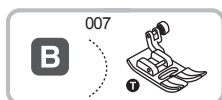

Utilisation du pied universel.

❖ Ourlet festonné

Plier le tissu endroit sur endroit. Coudre le long du bord plié comme illustré.

Couper le tissu le long de la couture en laissant un surplus de 3 mm.

Rainurer le surplus.

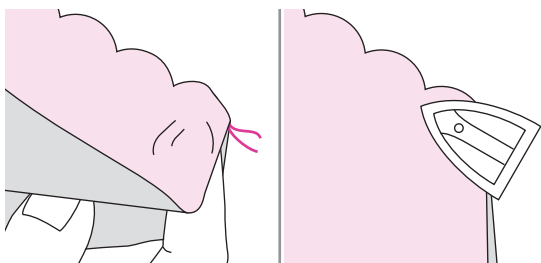

Retourner le tissu et pousser la couture courbée vers la surface puis la repasser.

Pied pour pose de cordon décoratif

Utilisé pour embellir 1 à 3 cordons ou fils décoratifs. Cousez sur un brin de cordelette pour créer un joli motif tourbillonné sur une veste ou un gilet ou coudre sur trois brins de cordelette pour les bordures. Le coton perlé, le fil à tricoter, le fil à broder, le fil de dentelle, la laine fine ou le fil de lys peuvent être utilisés pour le cordage.

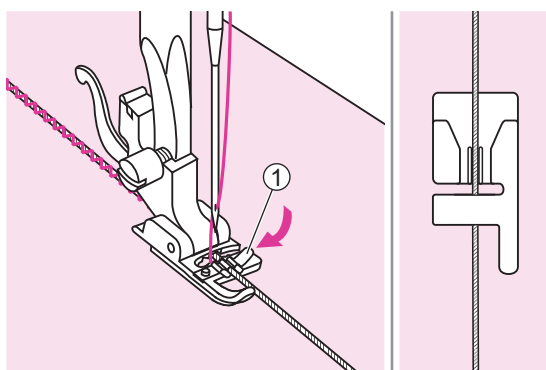
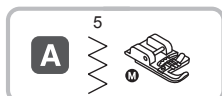

Utiliser le pied pose cordon.

❖ Cordon simple

Marquez le motif sur le tissu. Insérez le cordon dans la rainure centrale du pied pour cordonnet à partir de l'ouverture du côté droit.

① Languette guide cordon

Placez le cordon sous la rainure du pied pour cordonnet et tirez le cordon à environ 5 cm derrière le pied.

Les rainures sous le pied maintiennent le cordon en place pendant que les points se forment.

Sélectionnez le point et ajustez la largeur du point de façon à ce que les points recouvrent juste le cordon. Abaissez le releveur du pied-de-biche et cousez lentement, en guidant le cordon sur le motif.

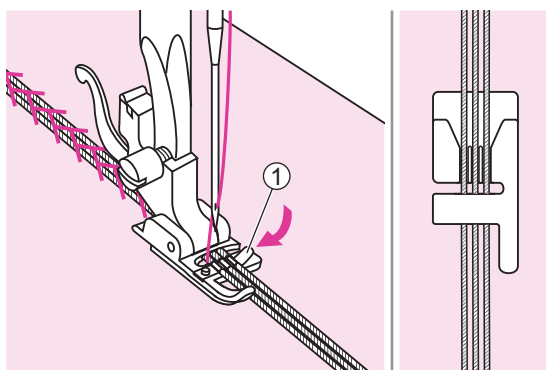
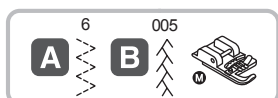

Utiliser le pied pose cordon.

❖ Cordon triple

Marquez le motif sur le tissu. Insérez les cordons dans les rainures du pied pour cordonnet à partir de l'ouverture du côté droit.

① Languette guide cordon

Placez trois cordons sous les rainures du pied pour cordonnet et tirez le cordon à environ 5 cm derrière le pied.

Les rainures sous le pied maintiennent les cordons en place pendant que les points se forment.

Sélectionnez le point et ajustez la largeur du point de façon à ce que les points recouvrent juste le cordon. Abaissez le releveur du pied-de-biche et cousez lentement, en guidant le cordon sur le motif.

Pied ourleur

Le pied ourleur est utilisé pour coudre les ourlets roulottés étroits que l'on trouve généralement sur les bas de chemise, le linge de table et les volants.

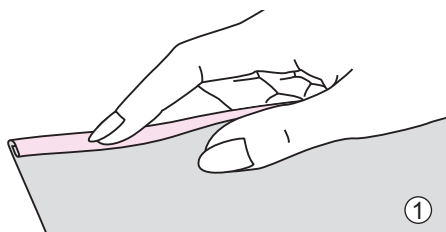

Utiliser le pied ourleur.

Pliez le bord du tissu sur environ 3 mm, puis repliez-le à nouveau sur 3 mm sur environ 5 cm le long du bord du tissu.

① Envers

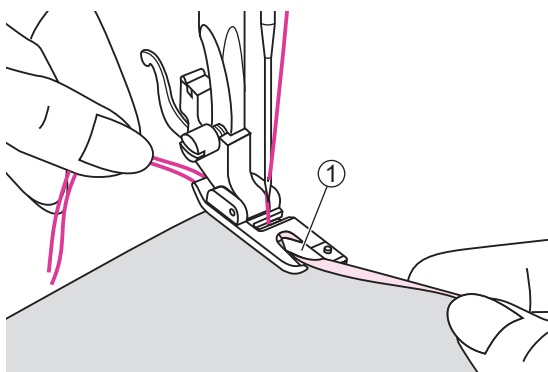

Insérez l'aiguille dans le pli en tournant le volant vers vous et abaissez le releveur du pied-de-biche. Cousez plusieurs points et relevez le releveur du pied-de-biche.

Insérez le pli de tissu dans l'ouverture en spirale du pied ourleur. Déplacez le tissu d'avant en arrière jusqu'à ce que le pli forme une forme de défilement.

① Spirale ourleur

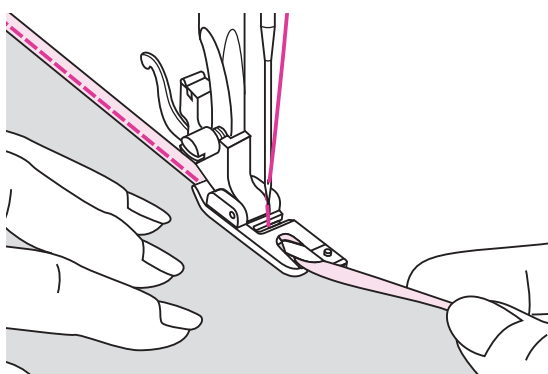

Abaissez le releveur du pied-de-biche et commencez à coudre lentement en guidant le bord brut du tissu devant le pied ourleur uniformément dans le défilement du pied.

Double aiguille

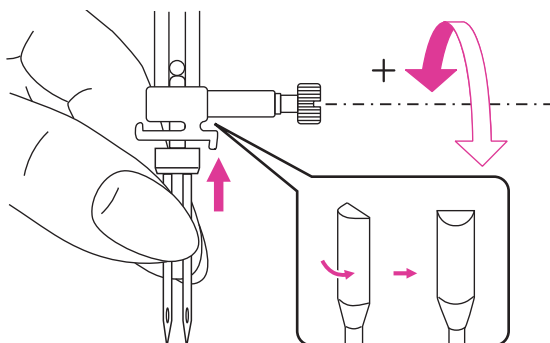

Utilisation du pied universel ou du pied de point de bourdon.

Insérez l'aiguille double. Pour plus d'informations, merci de vous référer à la page 14.

⚠ Attention

Lorsque vous utilisez l'aiguille double, veuillez à sélectionner le réglage de l'aiguille double et fixez le pied-de-biche suggéré à l'écran.

Utilisez uniquement des aiguilles doubles avec une largeur max. de 2,5 mm.

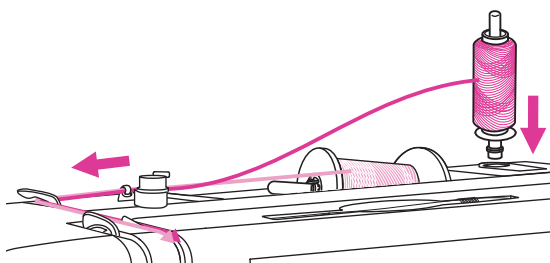

Pour l'aiguille 1, suivez les instructions pour l'enfilage d'une seule aiguille à l'aide de la broche porte-bobine horizontale. Enfilez l'aiguille gauche.

Pour l'aiguille 2, placez la deuxième broche porte-bobine dans le trou sur le dessus de la machine. Enfilez les points restants, en veillant à omettre le guide-fil au-dessus de l'aiguille et à faire passer le fil à travers l'aiguille droite.

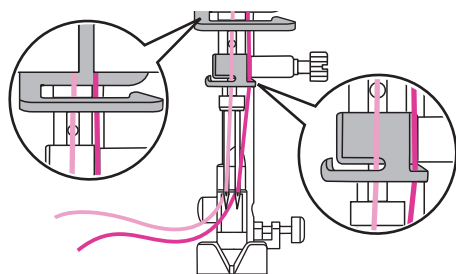

Enfiler chaque aiguille séparément.

Remarque

Assurez-vous que les deux fils utilisés pour enfiler l'aiguille jumelée ont le même numéro. Vous pouvez utiliser une ou deux couleurs.



Sélectionnez un point pour l'aiguille double. Veuillez à vous référer au chapitre "Tableau des points". (Page 34)

Appuyez sur le bouton d'aiguille double, l'écran LCD affichera l'icône d'aiguille double.

La machine réduit automatiquement la largeur maximale pour la couture à l'aiguille double.

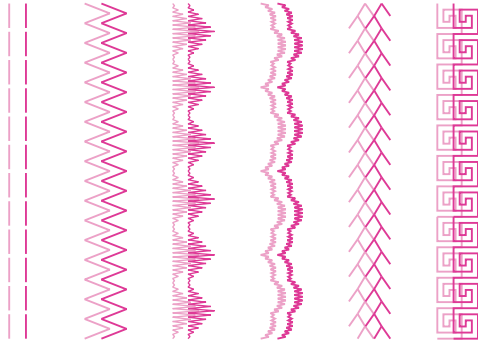

Deux lignes de couture sont cousues parallèlement l'une à l'autre.

Remarque

Lorsque vous cousez avec une aiguille double, procédez toujours lentement et assurez-vous de maintenir une vitesse lente pour assurer une couture de qualité.

Lorsque la couture d'aiguille double a été sélectionnée, elle restera active même si le point est changé.

La fonction d'aiguille double ne peut pas être utilisée en mode mémoire.

Si la machine à coudre est éteinte, la fonction double aiguille s'annule.



Maintenance et dépannage

Maintenance

⚠ Attention

Débrancher le câble d'alimentation de la prise murale avant de procéder à une quelconque maintenance, dans le cas contraire il existe un risque de blessure ou de choc électrique.

❖ Nettoyer la surface de la machine

Si la surface de la machine à coudre est sale, tremper légèrement un tissu dans du détergent doux, l'essorer fermement, puis essuyer la surface. Après avoir nettoyé de cette façon, essuyer de nouveau la surface avec un chiffon sec.

Ne pas utiliser de solvants ou de détergents organiques.

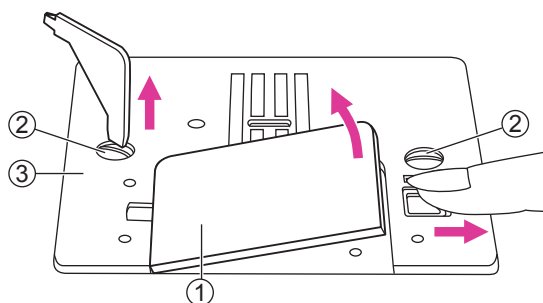

❖ Comment nettoyer le logement canette

Si des peluches et des morceaux de fil se sont accumulés dans la navette, le fonctionnement de la machine peut en être affecté. Vérifiez régulièrement et nettoyez le mécanisme de couture le cas échéant.

Retirez l'aiguille, le pied presseur et le support du pied presseur.

Retirez le couvercle de la canette et la canette.

Retirez la vis qui fixe la plaque d'aiguille, puis retirez la plaque d'aiguille.

- ① Couvercle
- ② Vis de fixation
- ③ Plaque à aiguille

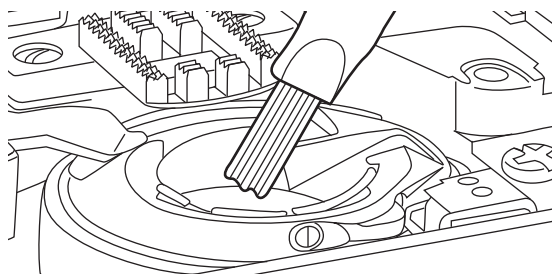

Nettoyer la griffe d'entraînement et le boîtier de canette avec un pinceau. On peut aussi utiliser un chiffon doux et sec.

Fonction d'avertissement



❖ Avertissement sonore

- Opération correcte : 1 bip.
- Opération incorrecte : 2-bips courts.
- Lorsque la machine à coudre est en panne et ne peut coudre : 3-bips courts

Cela signifie que le fil est entortillé ou coincé et l'axe de la manivelle ne peut pas tourner. Se reporter au " Guide de dépannage " pour la solution. Après la résolution du problème, la machine sera en mesure de coudre.

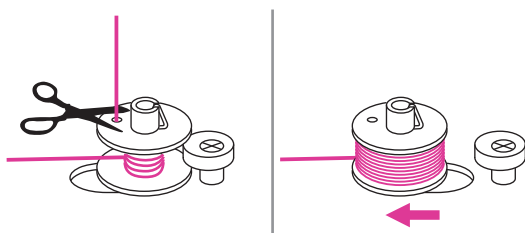

Ramener le support canette vers la gauche

Lorsque le fil de bobine est plein ou que la machine s'arrête, si le support canette est dans la bonne position, 3 bips brefs retentiront en cas de pression sur une touche, quel qu'il soit, jusqu'à ce que la broche ait été poussée sur la gauche.

Ramener la broche du bobineur vers la gauche.

Remarque

Si le problème n'est pas résolu, contacter le revendeur local.

⚠ Attention

Pendant la couture, si le fil a été bloqué au sein du crochet et que le mouvement de l'aiguille s'arrête : si la couture est poursuivie, la machine s'arrêtera automatiquement par sécurité. Si la machine s'arrête, la mettre tout d'abord hors service puis de nouveau en service.

Guide de dépannage

Avant de faire appel au SAV, contrôler au préalable dans les guides de dépannage ; si le problème persiste, contacter le revendeur le plus proche ou un centre de service local.

Problème	Cause	Solution	Référence
Rupture du fil supérieur	1. La machine n'est pas correctement enfilée.	1. Renfiler le fil supérieur	10
	2. La tension du fil est excessive.	2. Réduire la tension du fil (au chiffre inférieur)	18
	3. Le fil est trop épais pour l'aiguille.	3. Choisir une aiguille plus grande.	15
	4. L'aiguille n'est pas correctement insérée.	4. Retirer et insérer de nouveau l'aiguille (côté plat vers l'arrière).	14
	5. Le fil est enroulé autour de la broche porte-bobine.	5. Retirer la bobine et enrouler de nouveau le fil sur la bobine.	7
	6. L'aiguille est endommagée.	6. Insérer une nouvelle aiguille.	14
Rupture du fil de bobine	1. Le boîtier de la bobine n'est pas inséré correctement.	1. Retirer et réinsérer le boîtier de bobine et tirer sur le fil.	7
	2. Le boîtier de la bobine est mal enfilé.	2. Contrôler la bonne position de la bobine et du boîtier de bobine.	7
Points sautés	1. L'aiguille n'est pas correctement insérée.	1. Retirer et insérer de nouveau l'aiguille (côté plat vers l'arrière).	14
	2. L'aiguille est endommagée.	2. Insérer une nouvelle aiguille.	14
	3. La mauvaise taille d'aiguille a été utilisée.	3. Choisir une aiguille qui convienne au fil.	15
	4. Le pied n'est pas correctement fixé.	4. Vérifier et le fixer correctement.	16
	5. La machine n'est pas correctement enfilée.	5. Renfiler le fil supérieur	10
L'aiguille se casse	1. L'aiguille est endommagée.	1. Insérer une nouvelle aiguille.	14
	2. L'aiguille n'est pas insérée correctement.	2. Insérer l'aiguille correctement (côté plat vers l'arrière)	14
	3. Mauvaise taille d'aiguille pour le tissu.	3. Choisir une aiguille qui convienne au fil et au tissu.	15
	4. Le mauvais pied-de-biche est installé.	4. Sélectionner le bon pied-de-biche.	-
	5. La vis de fixation de l'aiguille est desserrée.	5. Utiliser un tournevis pour serrer la vis.	14
	6. Le pied-de-biche utilisé n'est pas adapté pour le type de point à coudre.	6. Fixer correctement le pied-de-biche pour le type de point à coudre.	-
	7. La tension du fil supérieur est excessive.	7. Réduire la tension du fil supérieur.	18

Problème	Cause	Solution	Référence
Points lâches	1. La machine n'est pas enfilée correctement.	1. Contrôler l'enfilage et renfiler.	10
	2. Le boîtier de la bobine n'est pas enfilé correctement.	2. Enfiler le boîtier de la bobine comme illustré.	7
	3. Mauvaise combinaison aiguille/tissu/fil.	3. La taille de l'aiguille doit être adaptée au fil et au tissu.	15
	4. La tension du fil est erronée.	4. Corriger la tension du fil.	18
Les coutures se froncent ou font des plis	1. L'aiguille est trop épaisse pour le tissu.	1. Sélectionner une taille d'aiguille correcte.	15
	2. La longueur de point est incorrecte.	2. Régler la longueur de point.	24
	3. La tension du fil est excessive.	3. Relâcher la tension du fil.	18
Plissement des coutures	1. La tension du fil de l'aiguille est excessive.	1. Relâcher la tension du fil.	18
	2. Le fil de l'aiguille n'est pas enfilé correctement.	2. Enfiler de nouveau la machine.	10
	3. L'aiguille est trop grosse pour le tissu à coudre.	3. Choisir une aiguille qui convienne au fil et au tissu.	15
	4. La longueur des points est trop longue pour le tissu.	4. Régler une longueur de point plus courte.	24
	5. Couture de tissus fins.	5. Coudre avec un matériau stabilisateur sous le tissu.	43
Les motifs sont distordus.	1. Le pied-de-biche n'est pas approprié pour le motif.	1. Choisir le pied approprié.	-
	2. La tension du fil de l'aiguille est excessive.	2. Relâcher la tension du fil.	18
Le fil s'est bloqué.	1. Le fil est coincé dans le crochet.	Retirer le fil supérieur et le boîtier de la bobine, tourner la manivelle vers l'avant et vers l'arrière, puis retirer les restes de fil.	74
	2. Le boîtier canette est bourré de peluches.		
La machine est bruyante.	1. Des résidus pelucheux ou de l'huile se sont accumulés sur le crochet ou la barre à aiguille.	1. Nettoyer le crochet et le boîtier canette.	74
	2. L'aiguille est endommagée.	2. Insérer une nouvelle aiguille.	14
	3. Le fil est coincé dans le crochet.	Retirer le fil supérieur et le boîtier de la bobine, tourner la manivelle vers l'avant et l'arrière, puis retirer les restes de fil.	74
	4. Le transporteur est bourré de peluches.		
Points irréguliers, entraînement irrégulier	1. Fil de mauvaise qualité.	1. Choisir un fil de meilleure qualité.	15
	2. Le fil de canette est mal enfilé.	2. Enfiler le fil de canette correctement.	7
	3. Le tissu a été complètement tiré.	3. Ne pas tirer sur le tissu pendant la couture, laisser la machine s'en occuper.	-

Problème	Cause	Solution	Référence
La machine à coudre ne fonctionne pas	1. La machine n'est pas en marche.	1. Mettre la machine en marche.	3
	2. Le levier du pied-de-biche est levé.	2. Abaisser le levier du pied-de-biche.	5
	3. La machine n'est pas branchée.	3. Brancher le câble d'alimentation dans la prise électrique.	3



Ne pas jeter les appareils électriques dans les ordures ménagères, utiliser les installations de collecte séparées.

Contactez les autorités locales pour les informations concernant les systèmes de collecte disponibles.

Si les appareils électriques sont jetés dans des décharges ou des dépotoirs, des substances dangereuses peuvent s'infiltrer dans les eaux souterraines et entrer dans la chaîne alimentaire, portant ainsi atteinte à la santé et au bien-être.

Lors du remplacement de vieux appareils par des neufs, le détaillant est légalement obligé de reprendre gratuitement l'ancien appareil pour le mettre au rebut.